

	<p>Estado de Santa Catarina MUNICÍPIO DE ÁGUAS FRIAS Departamento de Licitação CNPJ: 95.990.180/0001-02 Rua Sete de Setembro, 512 – Centro Águas Frias – SC, CEP 89.843-000 Fone/Fax (49) 3332-0019</p>
---	---

**EDITAL DE LICITAÇÃO
PREGÃO PRESENCIAL PARA REGISTRO DE PREÇOS Nº 40/2016**

Processo Nº.: 59/ 2016	Pregão Nº.: 40/2016
-------------------------------	----------------------------

1 - DA LICITAÇÃO

1.1. O MUNICÍPIO DE AGUAS FRIAS, ESTADO DE SANTA CATARINA, com sede na RUA SETE DE SETEMBRO, 512, através de seu Prefeito Sr. DANILO DAGA, comunica os interessados que está realizando o Processo Licitatório de nº 59/2016, na modalidade **Pregão Presencial para Registro de Preços Nº 40/2016** do tipo Menor preço, TOTAL POR LOTE, de conformidade com a Lei 10.520 de 17 de julho de 2002, Lei 8.666 de 21 de Junho de 1993 e suas alterações posteriores e Decreto Municipal nº 045/2007 e Decreto Municipal nº 043/2009, **recebendo o credenciamento, os envelopes nº 01 contendo os documentos para proposta e envelope nº 02 para habilitação, até o dia 08/09/16, até às 08:00 horas, iniciando-se a sessão pública no dia 08 de setembro de 2016 às 08:30 horas, no Centro Administrativo Municipal, situado a RUA SETE DE SETEMBRO, 512, centro, AGUAS FRIAS– SC.**

1.2. A recepção dos envelopes far-se-á de acordo com o estabelecido no subitem 1.1 deste Edital, sendo aceita a remessa por via postal, com aviso de recebimento, desde que seja efetuada a entrega dos mesmos até o dia e horário indicados para protocolo. **O MUNICÍPIO DE ÁGUAS FRIAS, o Pregoeiro e a Equipe de Apoio não se responsabilizarão, e nenhum efeito produzirá para o licitante, se os envelopes não forem entregues em tempo hábil para protocolização dentro dos prazos estabelecidos no subitem 1.1 deste Edital, no Setor de Licitações desta Prefeitura.**

2 - DO OBJETO

2.1. A presente licitação tem por objeto o registro de Preço para a **AQUISIÇÃO DE EQUIPAMENTOS E MATERIAIS**, para suprir as necessidades da Secretaria Municipal de Administração, Finanças e Planejamento, da Secretaria Municipal de Assistência Social, da Secretaria Municipal de Educação, Cultura e Esportes e do Fundo Municipal de Saúde Águas Frias, relacionadas no Anexo I, observadas as especificações ali estabelecidas, visando possíveis aquisições futuras.

2.2. O Sistema de registro de Preços não obriga a compra, nem mesmo das quantidades indicadas no ANEXO I, podendo a Administração promover aquisição em unidades de acordo com suas necessidades.

2.3. **A partir de 1º de abril de 2011**, os contribuintes que, independentemente da atividade econômica exercida, **realizem operações destinadas à Administração Pública direta ou indireta, inclusive empresa pública e sociedade de economia mista, de qualquer dos Poderes da União, dos Estados, do Distrito Federal e dos Municípios, ficam obrigados (somente nessas operações) a emitir Nota Fiscal Eletrônica – NF-e**, modelo 55, em substituição à Nota Fiscal, modelo 1 ou 1-A, conforme determina a cláusula segunda do Protocolo ICMS 42, de 03 de julho de 2009.

2.4. A participação na presente licitação implica na aceitação plena das condições expressas neste Edital e em seus anexos. **É de responsabilidade da licitante analisar se o produto cotado pela mesma atende a todas as especificações contidas no ANEXO I deste edital.**

2.5. **Deverá ser informada a marca de todos os itens do lote. A não indicação da marca desclassificará automaticamente a proposta para o lote.**

2.5.1. **No valor cotado deverá ser usado apenas duas casas após a vírgula.**



2.5.2. Para cotação de preços, a licitante deverá observar a descrição dos itens, conforme Anexo I e Anexo VI (Imagens Ilustrativas) ao presente Edital.

2.6. O plugues dos itens solicitados deverão ser em conformidade com o padrão brasileiro.

2.7. A garantia deverá ser em conformidade com o especificado no item. Se não estiver especificado a garantia a mesma será de acordo com a lei de direito do consumidor.

2.8. No preços dos itens já deverá estar incluso a instalação e os cabos necessários para o perfeito funcionamento dos equipamentos.

2.9. A Licitante vencedora deverá possuir conta nas Agências do Banco do Brasil ou possuir sistema de geração de boletos.

2.10. A proposta deverá considerar a descrição dos itens constante no ANEXO I deste Edital e as Imagens Ilustrativas

2.11. A autenticação de documentos por servidor público do Município de Águas Frias será realizada até às 17:00 horas do dia 06/09/2016.

2.12. Da Entrega dos Materiais e Equipamentos:

2.12.1. As entregas deverão ser realizadas conforme a quantidade solicitada pelo Município, no, prazo de até 20 (vinte) dias consecutivos a contar da emissão do pedido de empenho que será enviado via e-mail (no e-mail informado na proposta pela licitante).

2.13 Emissão das Notas Fiscais:

2.13.1. Para cada pedido de empenho deverá ser emitida uma nota fiscal

2.13.2. A nota fiscal deverá ser emitida em nome de:

2.13.2.1. Fundo Municipal de Saúde: A nota fiscal eletrônica deverá ser emitida em nome do Fundo Municipal de Saúde de Águas Frias CNPJ 11.300.021/0001-49 Rua Maria Gotardo Galon, 349, centro, Águas Frias -SC, CEP 89.843-000. A mesma deverá ser encaminhada para o e-mail: contabilidade@aguasfrias.sc.gov.br, nos arquivos com extensão XML e PDF, sob pena de retenção de pagamentos.

2.13.2.2. Paras as demais secretarias: A nota fiscal eletrônica deverá ser emitida em nome do Município de Águas Frias CNPJ 95.990.180/0001-02 Rua Sete de Setembro, 512, centro, Águas Frias -SC, CEP 89.843-000. A mesma deverá ser encaminhada para o e-mail: contabilidade@aguasfrias.sc.gov.br, nos arquivos com extensão XML e PDF, sob pena de retenção de pagamentos.

2.14. A entrega dos materiais pela licitante vencedora deverá ser entregue nos seguintes horários: Período Matutino: 07:30 às 09:00 e no período vespertino das 13:00 até às 14:30 de segunda a sexta-feira, para tempo hábil para conferência dos itens pela Secretaria.

2.15. Os materiais deverão ser entregues nas respectivas embalagens ou acondicionados em caixas para que não fiquem amassados ou danificados e separados por pedido de empenho para agilização no ato da entrega e conferência do material.

2.16. Qualquer defeito apresentado no material entregue será realizada a devolução.



2.17. Qualquer defeito ou vício encontrado no material, independente de já ter assinado nota fiscal, será comunicado a licitante para providência da substituição do mesmo.

2.18. A nota para o Lote X deverá constar apenas as cortinas. Não será aceito com valor separado da mão de obra. Pois no edital já solicita que as mesmas sejam devidamente instaladas. O valor da instalação já está incluso nas cortinas.

3. DA APRESENTAÇÃO DOS ENVELOPES E DO CREDENCIAMENTO

3.1. Os envelopes contendo as propostas e os documentos exigidos para habilitação deverão ser apresentados ao pregoeiro no dia, hora e local da sessão pública, designados no preâmbulo deste Edital, em envelopes distintos e fechados.

3.2. Protocolados os envelopes não será permitido a retirada ou substituição dos mesmos.

3.3. O credenciamento dos participantes deverá ser feito mediante:

- Apresentação de procuração ou carta de credenciamento dos representantes com firma reconhecida em Cartório (Anexo II);
- Cópia autenticada em cartório ou por servidor da Prefeitura de AGUAS FRIAS, do contrato social ou documento constitutivo do licitante
- Declaração dando ciência de que cumprem plenamente os requisitos de habilitação deste Edital (ANEXO III).
- Apresentação de documento de identificação do representante contendo foto e CPF (original e com foto).

Os referidos documentos deverão ser entregues ao Pregoeiro (a) sendo que os três primeiros serão arquivados no processo e o documento de identificação será devolvido ao licitante.

3.4. Caso o representante seja sócio da empresa (deve constar no contrato social) fica dispensado de apresentar a carta de credenciamento ou procuração.

3.5 A microempresa ou empresa de pequeno porte, que tenha intenção de usufruir dos benefícios da Lei Complementar n.º 123/2006 e Lei Complementar 147/2014, deverá apresentar, no momento do credenciamento, Certidão da Junta Comercial ou do Registro Civil de Pessoas Jurídicas autenticada em cartório, comprovando essa situação, com data de emissão não superior a 30(trinta) dias a contar da data da sessão

3.6. A empresa que não comprovar a condição de Microempresa ou Empresa de Pequeno Porte, com a apresentação de um dos documentos acima descritos, **não terá direito aos benefícios Concedidos pela Lei Complementar nº123/2006 e Lei Complementar 147/2014.** Este(s) documento(s) deverá(ão) ser apresentado(s) obrigatoriamente **fora** dos envelopes; no momento do credenciamento.

3.7. A falta de apresentação dos documentos para o credenciamento não inabilitará o licitante, mas o impedirá de ofertar lances verbais, lavrando-se, em ata, o impedimento.

3.8. Cada representante poderá representar um único licitante.

3.9. O licitante deverá apresentar na sessão pública fora dos envelopes 01 e 02 a Declaração que Cumpre os Requisitos de Habilitação (ANEXO III), mesmo que o licitante não esteja presente na sessão/ ou não tenha representante na sessão. Caso não envie esta declaração juntamente com os envelopes 1 e 2 estará automaticamente inabilitado para o referido certame licitatório.



OBSERVAÇÃO: A documentação do item 3 deverá estar fora dos envelopes 01 e 02.

3.10 - CONDIÇÕES DE PARTICIPAÇÃO

3.10.1-Poderão participar do certame todos os interessados que atenderem as exigências do presente edital, do ramo de atividade pertinente ao objeto da contratação e preencherem as condições de credenciamento constantes deste Edital, inscritas ou não no Registro Central de Fornecedores do órgão licitante, devendo também atender as exigências da Lei Complementar 123/2006 de 14 de dezembro de 2006.

3.10.2 - Não serão admitidas na licitação as empresas punidas, no âmbito da Administração Pública Municipal, com as sanções estabelecidas nos incisos III e IV do art. 87 da Lei n.º 8.666/93.

3.10.3- Não será permitida a participação na licitação de mais de uma empresa sob o controle de um mesmo grupo de pessoas, físicas ou jurídicas.

3.10.4 - A participação no presente certame implica automática aceitação integral dos termos do presente edital, e seus anexos, bem assim, da legislação reguladora da matéria, aplicável à espécie

4 - DA PROPOSTA (ENVELOPE N°01)

4.1. A proposta deverá ser apresentada por item, datilografada ou por impressão em sistema eletrônico de Processamento de Dados, datada, carimbada e assinada, sem emendas, rasuras ou entrelinhas, em 01 (uma) via, em envelope opaco e fechado, de forma a não permitir sua violação, constando na parte externa as seguintes indicações:

ENVELOPE N°. 01
DA: (EMPRESA)
À: PREFEITURA DO MUNICÍPIO DE ÁGUAS FRIAS
Depto de Licitação
PROCESSO N°. 59/2016 - LICITAÇÃO Pregão N°. 40/2016
ABERTURA: às 08:30 HORAS DO DIA 08/09/16
ENVELOPE “PROPOSTA”

4.2. A proposta deverá ser feita por item, indicando valores unitários e total conforme discriminado na Lista de Itens (ANEXO I) deste Edital, ficando facultado ao licitante apresentar proposta somente para os Lotes que tiver interesse.

4.3. O prazo de validade da proposta deverá ser no mínimo de 90 DIAS, contados do dia da entrega do envelope contendo a mesma.

4.4. Em caso de omissão do prazo de validade na proposta, será implicitamente considerado o prazo acima.

4.5. O preço deverá ser cotado em moeda nacional.

4.6. O preço ofertado será líquido, já inclusos todos os impostos fretes, instalação, embalagens e demais encargos, devendo ser discriminado numericamente e preferencialmente por extenso.

4.7. Havendo discordância entre preços unitários e totais, resultantes de cada item, prevalecerão os primeiros.

4.8. Nos preços deverão estar incluídas quaisquer vantagens, abatimentos, custos, despesas administrativas e operacionais, fretes, impostos, taxas e contribuições sociais, obrigações trabalhistas, previdenciárias, fiscais e comerciais, trabalho em sábados, domingos e feriados ou em horário noturno, que eventualmente incidam sobre a execução do objeto da presente Licitação.

	<p>Estado de Santa Catarina MUNICÍPIO DE ÁGUAS FRIAS Departamento de Licitação CNPJ: 95.990.180/0001-02 Rua Sete de Setembro, 512 – Centro Águas Frias – SC, CEP 89.843-000 Fone/Fax (49) 3332-0019</p>
---	---

4.9. O licitante que ofertar preço na proposta, o mesmo deverá preencher todos os itens que compõe o lote ofertado.

4.10 - As propostas que tenham sido classificadas, serão verificadas pelo Pregoeiro e Equipe de Apoio para constatar a possibilidade de erros aritméticos nos cálculos e na soma. Os erros serão corrigidos Pregoeiro e Equipe de Apoio da seguinte forma:

a) nos casos em que houver discrepância entre os valores grafados em algarismos numéricos e por extenso, o valor grafado por extenso prevalecerá;

b) nos casos em que houver discrepância entre o preço unitário e o valor total obtido pela multiplicação do preço unitário pela quantidade, o preço unitário cotado deverá prevalecer;

c) nos casos em que houver discrepância entre o valor da soma de parcelas indicada na Proposta e o valor somado das mesmas, prevalecerá o valor somado Pregoeiro e Equipe de Apoio

4.10.1. Os preços apresentados no texto da proposta da licitante serão corrigidos pelo Pregoeiro de acordo com o procedimento acima e serão considerados para efeito de ordenação em relação às demais licitantes e como o valor a que se obriga o proponente.

5 - DA HABILITAÇÃO (ENVELOPE Nº2)

5.1. A empresa licitante deverá apresentar os seguintes documentos:

CERTIDÃO NEGATIVA FGTS
CERTIDÃO NEGATIVA FAZENDA FEDERAL (relativos a débitos tributários federais e à dívida ativa da união)
CERTIDÃO NEGATIVA FAZENDA ESTADUAL
CERTIDÃO NEGATIVA FAZENDA MUNICIPAL
CERTIDÃO NEGATIVA DE DÉBITOS TRABALHISTAS – de acordo com o Art. 29 inciso V, da Lei Federal 8.666/93 alterada pela Lei 12.440/2011
DECLARAÇÃO CFE CONSTITUIÇÃO FEDERAL Art. 7º Inciso XXXIII (Declaração que não emprega menor)

Observações:

-Todas as Certidões e Provas devem ter validade que não seja inferior a data limite prevista para o recebimento da documentação e das propostas.

- No caso de cotações efetuadas por filiais, as certidões constantes no subitem 5.1 deverão obrigatoriamente ser expedidas pelo órgão competente na sede do domicílio da filial e não da matriz do licitante, com exceção da Certidão Negativa Federal

5.2. Os documentos para habilitação deverão ser apresentados em 01 (uma) via, em envelope fechado, constando na parte frontal, as seguintes indicações:

ENVELOPE Nº. 02
DA: (EMPRESA)
À: PREFEITURA DO MUNICÍPIO DE ÁGUAS FRIAS
Depto de Licitação
PROCESSO Nº.: 59/2016 - LICITAÇÃO Pregão Nº.: 40/2016
ABERTURA: às 08:30 HORAS DO DIA 08/09/16
ENVELOPE “HABILITAÇÃO”

5.3. Toda a Documentação exigida para Habilitação deverá ser apresentada no Original ou em fotocópia autenticada por cartório competente ou servidor da administração, ou publicação em Órgão



da Imprensa Oficial, com exceção os documentos que podem ter sua autenticidade conferida na internet.

5.4. Os documentos sem validade expressa, considerar-se-á como sendo 180 (cento e oitenta) dias da data de sua emissão.

5.5. O licitante vencedor deverá manter, durante o prazo de vigência do Registro de Preços, todas as condições de habilitação exigidas neste Edital.

5.6. As microempresas e empresas de pequeno porte deverão apresentar toda a documentação exigida no item 5.1, mesmo que os documentos exigidos, relativos à regularidade fiscal, apresentem alguma restrição.

5.6.1 - Havendo alguma restrição na comprovação da regularidade fiscal, será assegurado o prazo de 5 (cinco) dias úteis, cujo termo inicial corresponderá ao momento em que o proponente for declarado o vencedor do certame, prorrogáveis por igual período manifestada intenção da parte, nos moldes do § 1º, do artigo 43, da Lei Complementar n.º 147/2014, para a regularização da documentação, pagamento ou parcelamento do débito, e emissão de eventuais certidões negativas ou positivas com efeito de certidão negativa

5.6.2 - A não-regularização da documentação, no prazo previsto no Item 5.6.1, implicará na decadência do direito à contratação, sem prejuízo das sanções previstas no art. 81 da Lei no 8.666, de 21 de junho de 1993, sendo facultado à Administração convocar os licitantes remanescentes, na ordem de classificação, para a assinatura do contrato, ou revogar a licitação

6 - DO JULGAMENTO E CLASSIFICAÇÃO DAS PROPOSTAS

6.1. Declarada a abertura da Sessão pelo Pregoeiro (a) e concluída a fase de credenciamento dos licitantes, proceder-se-á ao encaminhamento dos envelopes de propostas e documentação às mãos dos licitantes presentes, a fim de que constatem a inviolabilidade dos mesmos, para posterior abertura.

6.2. O critério de julgamento deste pregão será o de **Menor preço - TOTAL POR LOTE.**

6.2.1. O pregoeiro analisará a aceitabilidade das propostas.

6.2.2. Serão desclassificadas as propostas que não atenderem as exigências deste Edital e que forem superiores aos valores máximos de mercado admitidos por Lote conforme especificado a seguir: Lote I R\$9.531,68, Lote II R\$40.330,16; Lote III R\$26.766,69; Lote IV R\$11.762,60; Lote V R\$15.122,61; Lote VI R\$4.369,56; Lote VII R\$1.284,86; Lote VIII R\$5.617,37; Lote IX R\$2.014,00 e Lote X R\$6.582,85.

6.3. Será classificada a proposta de menor preço e aquelas que apresentarem preços superiores em até 10% (dez por cento) em relação à de menor preço, para a etapa de lances verbais.

6.4. Quando não forem verificadas, no mínimo, três propostas escritas de preços nas condições definidas no item anterior, o pregoeiro classificará as melhores propostas subseqüentes, até o máximo de três, para que seus autores participem dos lances verbais, quaisquer que sejam os preços oferecidos nas propostas escritas. No caso de empate no preço, serão admitidas todas as propostas empatadas, independentemente do número de licitantes.

6.5. No curso da sessão pública, o Pregoeiro dará abertura à etapa de lances, e convidará individualmente os participantes classificados, de forma seqüencial e por item, a apresentar lances



verbais, a partir da proposta classificada de maior preço e assim sucessivamente, até a proclamação do vencedor.

6.6. Na ocorrência de empate dentre os classificados para participarem dos lances verbais, participará da etapa de lances as duas propostas empatadas e a ordem seqüencial para esses lances será definida por meio de sorteio.

6.7. A oferta de lances deverá ser efetuada no momento em que for conferida a palavra ao licitante na ordem decrescente dos preços, sendo vedada sua oferta com vista ao empate, bem como a substituição da marca do produto que consta na proposta.

6.8. O pregoeiro poderá no início da sessão:

- definir parâmetros ou percentagens sobre os quais os lances verbais devem ser reduzidos, podendo alterar os parâmetros durante a sessão;
- estabelecer o tempo para oferecimento dos lances verbais;
- permitir a comunicação dos representantes dos licitantes com terceiros não presentes à sessão através de aparelhos de telefone celular e outros.

6.9. Os lances verbais ofertados pelas licitantes também poderão ser registrados manualmente e assinados pelos seus representantes legais em formulário próprio que será apresentado às licitantes pelo Pregoeiro, documento esse que constituirá parte integrante da ata circunstanciada lavrada ao final da Sessão Pública do Pregão.

6.10. O Pregoeiro alertará e definirá sobre a variação mínima de preço entre os lances verbais ofertados pelas licitantes, podendo, no curso desta fase, deliberar livremente sobre a mesma.

6.10.1. Ao refazer a proposta após ser declarada vencedora a licitante deverá fazer o rateio do lote diminuindo o mesma porcentagem para todos os itens que compõem o lote.

6.11. A desistência em apresentar lance verbal, quando convocado pelo pregoeiro, implicará na exclusão do licitante das etapas futuras de lances verbais e na manutenção do último preço por ele ofertado, para efeito de ordenação das propostas.

6.11.1. A Exclusão do licitante dentro do estabelecido no subitem anterior o impedirá de dar novos lances verbais, mas não o excluirá do certame, podendo em caso de inabilitação do licitante vencedor vir a ser consultado pelo pregoeiro para negociação, desde que o segundo menor preço seja o seu e assim sucessivamente.

6.12. Após a entrega dos envelopes (Propostas e Habilitação) pelo licitante, não cabe desistência de proposta com os valores ofertados, salvo por motivo justo decorrente de fato superveniente e aceito pelo Pregoeiro e Equipe de Apoio. Não poderá haver desistência dos lances ofertados.

6.12.1. Não poderá haver desistência dos lances ofertados.

6.13. Caso não se realizem lances verbais, será verificada a conformidade entre a proposta escrita de menor preço e o valor estimado para a contratação, hipótese em que o Pregoeiro poderá negociar diretamente com o proponente para que seja obtido preço melhor.

6.14. O encerramento da etapa competitiva dar-se-á quando, convocados pelo pregoeiro, os licitantes manifestarem seu desinteresse em apresentar novos lances.

6.15. Após a manifestada intenção dos participantes em encerrar a oferta de lances verbais, o Pregoeiro dará direito de preferência às microempresas e empresas de pequeno porte, conforme obriga a Lei Complementar n.º 123/2006 alterada pela Lei Complementar nº147/2014.



6.15.1. O direito de preferência será exercido da seguinte maneira:

- A microempresa ou empresa de pequeno porte que apresentar proposta igual ou até 5% (cinco por cento) superior à proposta mais bem classificada, poderá oferecer lance inferior a esta proposta, de forma verbal, no prazo máximo de 5 (cinco) minutos após ter-lhe sido dado o direito de preferência, sob pena de preclusão;
- Ocorrendo a oferta de lance inferior, o objeto licitado será adjudicado em seu favor;
- Não ocorrendo a manifestação de lance pela microempresa ou empresa de pequeno porte, na forma acima descrita, serão convocadas as remanescentes que estejam próximas da melhor proposta em 5% (cinco por cento), na ordem classificatória, para exercício do mesmo direito.
- No caso de empate dos valores apresentados pelas microempresas e empresas de pequeno porte, que estejam no raio de 5% (cinco por cento), será realizado sorteio entre elas, para que se identifique aquela que primeiro poderá apresentar melhor oferta.
- Na hipótese de não oferecimento de lances nos termos acima previstos, o objeto licitado será adjudicado em favor da proposta originalmente vencedora do certame.
- O direito de preferência somente se aplicará quando a proposta mais bem classificada não tiver sido apresentada por microempresa ou empresa de pequeno porte.
- A microempresa ou empresa de pequeno porte que não estiver presente à sessão do pregão perderá o direito de preferência, uma vez que o mesmo é exercido de forma oral e na presença dos demais participantes.

6.16. Encerrada então a etapa de lances, serão classificadas as propostas válidas selecionadas e as não selecionadas para a etapa de lances, na ordem crescente dos valores, considerando-se para as selecionadas o último preço ofertado. O Pregoeiro verificará a aceitabilidade da proposta de valor mais baixo comparando-o com o valor de mercado, decidindo motivadamente, a respeito.

6.17. Sendo considerada aceitável a proposta do licitante que apresentou o menor preço, o Pregoeiro procederá à abertura do envelope nº 02 - DOCUMENTAÇÃO, para verificação do atendimento das condições de habilitação. Constatada a conformidade da documentação com as exigências impostas pelo edital, o licitante será declarado vencedor, sendo-lhe adjudicado o objeto.

6.18. Na hipótese de a documentação de regularidade fiscal da microempresa ou empresa de pequeno porte participante do certame e declarada vencedora apresentar irregularidades, sua habilitação ficará suspensa até a regularização, nos moldes do item 6.19, não ficando esta habilitada e nem inabilitada, até apreciação dos documentos definitivos.

6.18.1. Mesmo que os documentos de regularidade fiscal apresentem restrição, deverão as microempresas e empresas de pequeno porte, no envelope da documentação de habilitação, apresentar toda a documentação exigida para efeito de comprovação de regularidade fiscal do item 5 deste Edital.

6.19. Se o licitante, que não esteja sob o benefício do Estatuto da Micro e Pequena Empresa, desatender às exigências habilitatórias, o Pregoeiro o inabilitará e examinará as ofertas subsequentes e a qualificação dos licitantes, na ordem de classificação e assim sucessivamente, até a apuração de uma que atenda ao edital, sendo o respectivo licitante declarado vencedor. Se a oferta deste não for aceitável por apresentar preço excessivo, o Pregoeiro poderá negociar com o licitante vencedor, com vistas a obter preço melhor.

6.20. Encerrado o julgamento das propostas e da habilitação, o pregoeiro declarará o vencedor, proporcionando, a seguir, a oportunidade aos licitantes para que manifestem a intenção de interpor recurso, esclarecendo que a falta desta manifestação, imediata e motivada, importará na decadência do direito de recurso por parte do licitante.

6.20.1. A intenção de recorrer e os motivos apresentados pelo recorrente deverão ser registrados na ata da Sessão Pública.



6.20.2. A ausência do licitante ou sua saída antes do término da Sessão Pública caracterizar-se-á como renúncia ao direito de recorrer.

6.21. Sendo vencedora micro ou pequena empresa, sob os efeitos dos benefícios da Estatuto da Micro e Pequena Empresa, ser-lhe-á dada oportunidade para a regularização dos documentos fiscais que não tenham sido apresentados regularmente no momento da habilitação, no prazo de 5 (cinco) dias úteis, a partir da data da sessão, manifestada intenção da parte, nos moldes do § 1º, do artigo 43, da Lei Complementar n.º 147/2014.

6.21.1. A sessão será suspensa e ficará registrado em ata dia e horário para apresentação dos documentos e reabertura da sessão, quando se dará continuidade ao procedimento licitatório, com interposição de recurso motivado e imediato, nos termos do item 7 deste Edital, sob pena de decadência do direito.

6.21.2. O benefício deste item se aplica apenas aos documentos de regularidade fiscal (item 5), não sendo válido para os demais.

6.21.3. A Não regularização da documentação, no prazo previsto, implicará em decadência do direito à contratação, sem prejuízo das sanções previstas no art. 81 da Lei 8.666/93, bem como em cancelamento da declaração de vencedor.

6.22. Da Sessão Pública do Pregão será lavrada ata circunstanciada, contendo, sem prejuízo de outros, o registro dos licitantes credenciados, das propostas escritas e verbais apresentadas, na ordem de classificação, da análise da documentação exigida para a habilitação e dos recursos interpostos.

6.22.1. A Ata Circunstanciada deverá ser assinada pelo Pregoeiro e por todos os licitantes presentes. Caso haja necessidade de adiamento da Sessão Pública, será marcada nova data para a continuação dos trabalhos, devendo ficar intimados, no mesmo ato, os licitantes presentes.

7. DOS RECURSOS ADMINISTRATIVOS

7.1. Tendo o licitante manifestado a intenção de recorrer na Sessão Pública do Pregão, terá ela o prazo de 03 (três) dias consecutivos para apresentação das razões de recurso. Os demais licitantes, já intimados na Sessão Pública acima referida, terão o prazo de 03 (três) dias consecutivos para apresentarem as contra-razões, que começará a correr do término do prazo da recorrente.

7.2. A manifestação na Sessão Pública e a motivação, no caso de recurso, são pressupostos de admissibilidade dos recursos.

7.3. A ausência de manifestação imediata e motivada do licitante importará a decadência do direito de recurso, a adjudicação do objeto do certame pelo Pregoeiro ao licitante vencedor e o encaminhamento do processo à autoridade competente para a homologação.

7.4. NÃO SERÁ CONHECIDO do recurso, cuja licitante não manifesta, publicamente, em ata, ao final da audiência pública sua intenção de recorrer

7.5. O recurso não terá efeito suspensivo e o seu acolhimento importará a invalidação dos atos insuscetíveis de aproveitamento.

7.6. O recurso poderá ser interposto via fax, dentro do prazo regulamentar, desde que a licitante apresente o respectivo original do protocolo, respeitado o prazo de 03 (três) dias corridos, da data do término do prazo recursal.



7.7 Os recursos que forem apresentados fora do prazo, ou sem algum dos requisitos acima elencados, não serão conhecidos. O recurso somente terá eficácia se o representante legal da recorrente tiver formalizado sua intenção de recorrer na audiência de abertura deste Pregão.

7.8. O(s) recurso(s) será (ão) encaminhados ao Prefeito Municipal, devidamente informado, para apreciação e decisão, no prazo de 05 (cinco) dias úteis contados do recebimento do recurso.

8. DA HOMOLOGAÇÃO, ADJUDICAÇÃO E ENTREGA

8.1. Decididos os recursos e constatada a regularidade dos atos praticados, a autoridade competente adjudicará o objeto do certame ao licitante vencedor, e homologará o procedimento.

8.2. A entrega do objeto licitado deverá ser efetuada em até 20 (vinte) dias após a solicitação do Departamento responsável pela solicitação do objeto nas dependências da Prefeitura Municipal de Águas Frias.

9. DA ATA DE REGISTRO DE PREÇOS

9.1. A Ata de Registro de Preço a ser firmada com o licitante vencedor, será formalizada de acordo com o ANEXO IV e terá validade de até 30/04/2017, a partir da data de sua publicação.

9.2. A Administração Municipal convocará o licitante vencedor, para assinar a Ata de Registro de Preços, no prazo de 05 (cinco) dias úteis, contados do recebimento da convocação.

9.3. Se o licitante vencedor não assinar a Ata de Registro de Preços, serão convocados os demais licitantes a fazê-lo, na ordem de classificação, sem prejuízo da aplicação das penalidades previstas neste Edital, ocasião em que será realizada nova sessão pública, retomando-se a fase de habilitação, sem prejuízo de que o pregoeiro negocie, diretamente, com o proponente para que seja obtido preço melhor.

9.4. Será admitida a prorrogação da vigência da ata em até 12 (doze) meses, nos termos do art. 57, § 4º, da Lei n.º 8.666/93, quando a proposta continuar se mostrando mais vantajosa e, dessa forma, os quantitativos do ANEXO I serão renovados na mesma dimensão estimada para o primeiro ano.

9.5. Durante o prazo de validade do registro de preços o Município não ficará obrigado a contratar os serviços objeto deste pregão exclusivamente pelo Sistema de Registro de Preços, podendo realizar licitações ou proceder a outras formas de aquisição quando julgar conveniente, desde que obedecida a legislação pertinente às licitações, ficando assegurado ao beneficiário do registro a preferência em igualdade de condições.

9.6. O gerenciador da ata de registro de preços acompanhará a evolução dos preços de mercado, com a finalidade de verificar sua compatibilidade com aqueles registrados na ata, sendo que serão considerados compatíveis com os de mercado, os preços registrados que forem iguais ou inferiores a média daqueles apurados pelo Município.

9.7. Caso seja constatado que o preço registrado na ata seja superior a média dos preços de mercado, o gerenciador solicitará ao fornecedor, por escrito, redução do preço registrado, de forma a adequá-lo aos níveis definidos no subitem anterior.

9.8. Em hipótese de não haver êxito nas negociações de que tratam nos subitens anteriores, o gerenciador procederá o cancelamento do registro



10. DO CANCELAMENTO DO REGISTRO DE PREÇOS

10.1. O cancelamento do registro de preços ocorrerá nas seguintes hipóteses e condições, estabelecidas no artigo 12, do Decreto Municipal n.º 043/2009:

10.1.1. Quando o fornecedor:

- I - descumprir as condições da Ata de Registro de Preços;
- II - não retirar a respectiva nota de empenho ou instrumento equivalente, no prazo estabelecido pela Administração, sem justificativa aceitável;
- III - não aceitar reduzir o seu preço registrado, na hipótese de este se tornar superior àqueles praticados no mercado; e
- IV - existirem razões de interesse público.

§ 1º O cancelamento de registro, nas hipóteses previstas, assegurados o contraditório e a ampla defesa, será formalizado por despacho da autoridade competente da Administração.

§ 2º O fornecedor poderá solicitar o cancelamento do seu registro de preço, na ocorrência de fato superveniente que venha comprometer a perfeita execução contratual, decorrente de caso fortuito ou de força maior, devidamente comprovado.

11. DA CONTRATAÇÃO

11.1. Os fornecedores de bens incluídos na ata de registro de preços estarão obrigados a celebrar os contratos que poderão advir, nas condições estabelecidas no ato convocatório, nos respectivos anexos e na própria Ata.

11.2. A existência de preços registrados não obriga a Administração a firmar as contratações que deles poderão advir, ficando-lhe facultada a utilização de outros meios, respeitada a legislação relativa às licitações, sendo assegurado ao beneficiário do registro a preferência de contratação em igualdade de condições.

11.3. Havendo necessidade de contratação, a Administração convocará o fornecedor, cuja proposta esteja consignada na ata de registro de preços, para celebrar instrumento contratual, emissão de nota de empenho de despesa, autorização de compra ou outro instrumento similar, conforme o disposto no artigo 62 da Lei 8.666/93.

11.4. Após a convocação, para instruir a contratação o fornecedor deverá renovar a apresentação das certidões contidas no item 5 deste edital, devidamente atualizadas.

11.5. Se as certidões anteriormente apresentadas para habilitação ou constantes do cadastro estiverem no prazo de validade, o fornecedor ficará dispensado de renová-las.

11.6. Se o licitante vencedor, convocado dentro do prazo de validade do registro, não celebrar o contrato, ou instrumento equivalente, será convocado o licitante subsequente na ordem de classificação para fazê-lo nas condições por ele proposta, ocasião em que será realizada nova sessão pública, retomando-se a fase de habilitação, sem prejuízo de que o pregoeiro negocie, diretamente, com o proponente para que seja obtido preço melhor.

11.8 A entrega do Objeto licitado deverá ser efetivada em de acordo com a necessidade dos mesmos, durante a vigência da ata de registro de preços e mediante recebimento da Autorização de Fornecimento ou nota de compra, expedida pelo responsável pelo setor de compras da Prefeitura.

11.9. O proponente vencedor será responsável pela entrega dos produtos.



11.10. O proponente vencedor é responsável pelos encargos sociais, trabalhistas e previdenciários próprios e de seus funcionários.

12 - DO PAGAMENTO e DA REVISÃO DA ATA DE REGISTRO DE PREÇOS

12.1. O MUNICÍPIO DE AGUAS FRIAS se compromete a efetuar o pagamento em Até 20 dias após a prestação de serviços/entrega dos materiais após o recebimento do objeto e apresentação de nota fiscal, devidamente recebida e aceita pelo Município.

12.2. **A nota fiscal eletrônica deverá ser emitida:**

12.2.1 Fundo Municipal de Saúde de Águas Frias: A nota fiscal eletrônica deverá ser emitida em nome do Fundo Municipal de Saúde de Águas Frias CNPJ 11.300.021/0001-49 Rua Maria Gotardo Galon, 349, centro, Águas Frias -SC, CEP 89.843-000. A mesma deverá ser encaminhada para o e-mail: contabilidade@aguasfrias.sc.gov.br, nos arquivos com extensão XML e PDF, sob pena de retenção de pagamentos.

12.2.2. Para as demais Secretarias: em nome do Município de Águas Frias CNPJ 95.990.180/0001-02 Rua Sete de Setembro, 512, centro, Águas Frias -SC, CEP 89.843-000. A mesma deverá ser encaminhada para o e-mail: contabilidade@aguasfrias.sc.gov.br, nos arquivos com extensão XML e PDF, sob pena de retenção de pagamentos.

12.3. Não haverá reajuste, no prazo de validade do presente registro nem atualização dos valores, exceto na ocorrência de fato que justifique a aplicação da linha "d", do inciso II, do artigo 65, da Lei 8.666/93 e com o artigo 11 do Decreto Municipal nº043/2009.

13 - DA INEXECUÇÃO e RESCISÃO

13. Ocorrendo outras hipóteses que impliquem em rescisão obrigacional, unilateral ou amigável, a Lei 8.666/93 se aplica subsidiariamente ao presente certame, sem prejuízo ao já disposto neste Edital.

14 – PENALIDADES

14.1. Ficará impedida de licitar e contratar com a Prefeitura Municipal, pelo prazo de até 2 (dois) anos, sem prejuízo das multas e das demais cominações previstas no edital e no Capítulo IV da Lei n.º 8.666/93, no que couber, garantido o direito prévio da ampla defesa, a licitante que, convocada dentro do prazo de validade de sua proposta:

- a) Não entregar o objeto licitado;
- b) Apresentar documento falso ou fizer declaração falsa;
- c) Ensejar o retardamento da execução do objeto deste Pregão;
- d) Não mantiver a proposta, injustificadamente;
- e) Falhar ou fraudar na entrega do objeto;
- f) Comportar-se de modo inidôneo;
- g) Cometer fraude fiscal.

14.2. Pela inexecução total ou parcial do objeto deste Pregão, a Prefeitura Municipal, poderá, garantida a defesa prévia, aplicar à licitante vencedora as seguintes sanções:

- a) Advertência;



b) Multa moratória de 0,2% (dois décimos por cento) por dia de atraso na execução do contrato, tomando por base o valor total do respectivo Item;

c) Multa compensatória de 2% (dois por cento) sobre o valor total do respectivo item.

14.2.1. O atraso injustificado na execução do contrato, por período superior a 30 (trinta) dias, poderá ensejar a rescisão do contrato.

14.3. As multas aplicadas serão descontadas dos créditos da DETENTORA DA ATA ou, na impossibilidade, recolhida no prazo de até 15 (quinze) dias, da data da comunicação oficial e, caso não cumpridas, serão cobradas judicialmente.

14.4. Compete ao Prefeito Municipal a aplicação das penalidades previstas nos itens 14.1 e 14.2, alíneas “b” e “c”, e, a penalidade de advertência, prevista no item 14.2, alínea “a”, facultada a defesa do interessado, no prazo de 05 (cinco) dias úteis, contados da notificação.

14.5. As sanções previstas no item 14.2, alíneas “b” e “c”, poderão ser aplicadas conjuntamente com as demais penalidades previstas neste edital.

15 - DAS DISPOSIÇÕES FINAIS

15.1. A licitação poderá ser revogada por razões de interesse público decorrente de fato superveniente devidamente comprovado, pertinente e suficiente para justificar tal conduta, ou anulada por ilegalidade, de ofício ou por provocação de terceiros, mediante parecer escrito e devidamente fundamentado.

15.2. A apresentação da proposta implica para o licitante a observância dos preceitos legais e regulamentares em vigor, bem como a integral e incondicional aceitação de todos os termos e condições deste Edital, sendo responsável pela fidelidade e legitimidade das informações e dos documentos apresentados em qualquer fase da licitação.

15.3. Os casos omissos serão resolvidos à luz da Lei Federal 8.666/93 de 21 de junho de 1.993 e alterações posteriores vigentes, consolidada com a Lei 10.520, de 17 de julho de 2002, Decreto Municipal nº 045/2007 e Decreto Municipal nº043/2009, recorrendo-se à analogia, aos costumes e aos princípios gerais de Direito.

15.4. Faz parte integrante deste Edital:

15.4.1. ANEXO I – Lista de Itens.

15.4.2. ANEXO II – Minuta de Carta de Credenciamento;

15.4.3. ANEXO III – Minuta de Declaração Requisitos de Habilitação.

15.4.4. ANEXO IV – Minuta da Ata de Registro de Preços

15.4.5. ANEXO V - Termo de Referência

15.4.6. ANEXO VI - Imagens Ilustrativas

15.4.7. ANEXO VII - Prescrição da Cadeira de Rodas Reclinável

15.5. Recomenda-se aos licitantes que estejam no local indicado do preâmbulo deste Edital com antecedência de quinze (15) minutos do horário previsto.

15.6. É fundamental a presença do licitante ou de seu representante, para o exercício dos direitos de ofertar lances e manifestar intenção de recorrer.

15.7. Até dois dias úteis antes da data fixada para o recebimento das propostas, qualquer pessoa poderá impugnar o ato convocatório do PREGÃO;



15.8. Caberá ao Prefeito Municipal decidir sobre a petição no prazo de 24 (vinte e quatro) horas;

15.9. Acolhida à petição contra o ato convocatório, será designada nova data para a realização do certame.

15.10. A petição pleiteando a impugnação deverá ser endereçada ao Prefeito Municipal, e deverá conter a qualificação do impugnante, a matéria impugnada, os fundamentos da impugnação e o pedido.

15.11. A petição apresentada fora do prazo, e/ou sem um dos requisitos acima especificados, não será conhecida.

15.12. Os recursos/impugnações deverão ser enviados em uma via original que deverá ser encaminhada para a Prefeitura Municipal de Águas Frias, no endereço: Rua Sete de Setembro nº512, centro, Águas Frias - SC CEP 89.843-000, setor de Licitação, esta via deverá estar, preferencialmente, em papel timbrado com o nome da empresa, as razões do recurso e assinatura do representante legal para que possa ser anexada no processo e analisada as razões do recurso interposto e a decisão cabida à este.

15.13 - No caso de não haver expediente para a data fixada a entrega e abertura dos envelopes contendo os documentos de habilitação e/ou proposta realizar-se-á as 08:45 horas do primeiro dia útil, após a data anteriormente marcada.

15.14. O Pregoeiro manterá em seu poder os envelopes com a Documentação de Habilitação das licitantes que não restarem vencedoras de qualquer item do objeto desta Licitação, **pelo prazo de 10 (dez) dias após a assinatura do(s) Contrato(s)**, devendo os seus responsáveis retirá-los em até 05 (cinco) dias após esse período, sob pena de inutilização dos mesmos.

15.15. No interesse da Administração, e sem que caiba às participantes qualquer reclamação ou indenização, poderá ser:

a) adiada a abertura da licitação;

b) alterados os termos do Edital, obedecendo ao disposto no § 4º, do art. 21, da Lei nº8.666/93.

15.16. Maiores informações poderão ser obtidas no Setor de Licitação da Prefeitura Municipal de AGUAS FRIAS, na Rua Sete de Setembro nº512, de Segunda a Sexta, das 7:30 às 11:30 e das 13:00 às 17:00 horas ou pelo telefone nº 49 3332 0019.

AGUAS FRIAS (SC), 24 de agosto de 2016.

DANILO DAGA
PREFEITO

Analisado e Aprovado

JHONAS PEZZINI
OAB/SC 33678

	Estado de Santa Catarina
	MUNICÍPIO DE ÁGUAS FRIAS
	Departamento de Licitação
	CNPJ: 95.990.180/0001-02
	Rua Sete de Setembro, 512 – Centro Águas Frias – SC, CEP 89.843-000 Fone/Fax (49) 3332-0019

ANEXO I

LISTA DE ITENS

PREGÃO PARA REGISTRO DE PREÇOS Nº 40/2016

Nome da Empresa:		
CNPJ:		
Endereço:	Cidade:	CEP:
Telefone:	E-mail:	
Banco:	Agência:	Conta Corrente:

Apresentamos nossa proposta para registro de preços visando possíveis aquisições futuras de AQUISIÇÃO DE EQUIPAMENTOS E MATERIAIS, para suprir as necessidades da Secretaria Municipal de Administração, Finanças e Planejamento, da Secretaria Municipal de Assistência Social, da Secretaria Municipal de Educação, Cultura e Esportes e do Fundo Municipal de Saúde Águas Frias, modalidade **Pregão Presencial para Registro de Preços n.º 40/2016**, acatando todas as estipulações consignadas, conforme abaixo:

LOTE I

Lote	Item	Objeto	Descrição	Qtde	UN	Marca	Preço Unitário	Valor Item
1	1	ARMÁRIO 2 PORTAS	confeccionada em MDF de no mínimo 18mm na cor , nogueira boreal, com 02 portas com chaves nas 02 portas. Portas com dimensões de 1,70x1,00x0,45 m(AxCXP). Com 03 prateleiras internas com espessura mínima de 18mm cada, com uma distância (altura) de 42cm entre cada prateleira .. O armário terá divisória interna na altura do armário para reforçar o mesmo . Com puxadores em aço escovado com comprimento mínimo de 17cm . MDF Madeirado é fabricado a partir da chapa crua (sem revestimento), sendo adicionado um revestimento melamínico de baixa pressão que, ao final do processo, confere ao painel uma grande semelhança com a madeira natural. Dobradiças das portas de 90 graus, em aço Q195. Devidamente instalado e garantia mínima de 12 meses. Imagem Ilustrativa Anexo VI	2,00	un			
1	2	BALCÃO COM PORTAS E GAVETAS	confeccionado em MDF de no mínimo 4cm na cor nogueira boreal. Sendo de 1,30cm de comprimento e 70cm de altura e 45cm de profundidade. Com 02 portas e 04 gavetas. Gavetas com corrediças telescópicas e puxadores em aço escovado com 17cm de comprimento, Dobradiças das portas	1,00	un			

	<p>Estado de Santa Catarina MUNICÍPIO DE ÁGUAS FRIAS Departamento de Licitação CNPJ: 95.990.180/0001-02 Rua Sete de Setembro, 512 – Centro Águas Frias – SC, CEP 89.843-000 Fone/Fax (49) 3332-0019</p>
---	---

			de 90 graus, em aço Q195. Imagem Ilustrativa Anexo VI					
1	3	ARMÁRIO EM MDF	de no mínimo 18mm na cor nogueira Boreal , com 04 portas com dimensões de 2,30x2,00x0,50 m(AxCXP). Com 05 prateleiras internas com espessura mínima de 18mm cada, com uma distância (altura) de 42cm entre cada prateleira . O armário terá divisórias internas na altura do armário para reforçar o mesmo (cada porta terá a divisória -03 divisórias). Com puxadores em aço escovado com comprimento mínimo de 30cm . MDF Madeirado é fabricado a partir da chapa crua (sem revestimento), sendo adicionado um revestimento melamínico de baixa pressão que ao painel uma grande semelhança com a madeira natural. Dobradiças das portas de 90 graus, em aço Q195. Devidamente instalado e garantia mínima de 12 meses. Imagem Ilustrativa Anexo VI	1,00	un			
1	4	ARMÁRIO SOB MEDIDA	m 100% MDP com duas portas, com chave individual em cada porta, com 04 prateleiras internas. Acabamento em BP brilhante. Com puxadores em plástico polipropileno, com sapatas reguláveis.Com as dimensões de : 161x91x42cm (AxLxP). Cor teca itália. Sistema de montagem parafusos/cavilhas. Devidamente instalado e garantia mínima de 06 meses.	2,00	un			
1	5	MESA DE ESCRITÓRIO EM L	confeccionado em MDF 18mm, cor Nogueira boreal, com as dimensões de 2,44 x 1,68m com 0,70m de profundidade e 0,75m de altura, engrossurada. Abertura na mesa para passagem de fios, com duas portas (à esquerda), sendo as duas portas com uma prateleira de comprimento . Com 01 gaveteiro móvel (com rodízios de silicone) com 03 gavetas nas dimensões de 66x45x45cm (AxLxP). Puxadores em aço escovado 170mm corredeira telescópica . Com laterais e frente da mesa fechadas até o chão. MDF Madeirado é fabricado a partir da chapa crua (sem revestimento), sendo adicionado um revestimento melamínico de baixa pressão que, ao final do processo,	1,00	un			

	<p>Estado de Santa Catarina MUNICÍPIO DE ÁGUAS FRIAS Departamento de Licitação CNPJ: 95.990.180/0001-02 Rua Sete de Setembro, 512 – Centro Águas Frias – SC, CEP 89.843-000 Fone/Fax (49) 3332-0019</p>
---	---

			confere ao painel uma grande semelhança com a madeira natural. Dobradiça das portas 90 graus, em aço Q195. Devidamente instalado e garantia mínima de 12 Meses. Imagem ilustrativa Anexo VI					
1	6	MESA PARA ESCRITÓRIO	em MDF, de no mínimo 18 mm. Sem gavetas. Altura: 0,80 m. Comprimento: 1,70 m. Largura/Profundidade: 0,70 m. Fechada nas laterais e na frente até o chão. Cor: nogueira boreal. Abertura arredondada para passagem de fios que deverá ser realizada no momento da montagem e instalação da mesa. Garantia mínima de 12 meses.	1,00	un			
1	7	GAVETEIRO MÓVEL PARA ESCRITÓRIO	de rodinhas rodízio duplo em silicone, com travas confeccionado, em MDF de no mínimo 4cm cor nogueira boreal, com 04 gavetas, com chave nas gavetas. Sendo de 60cm de profundidade, largura de 60cm, altura de 65cm. Com puxadores das gavetas confeccionado em aço escovado com 17cm de comprimento, corrediças telescópicas. Devidamente instalado. Imagem Ilustrativa Anexo VI	2,00	un			
1	8	SUPORTE PARA CPU	móvel confeccionado em MDF com no mínimo 4cm, cor nogueira boreal. Sendo de 30cm de largura, 40cm de comprimento e 25cm de altura. Garantia de 06 meses Imagem Ilustrativa Anexo VI	1,00	un			
1	9	BALCAO PARA RECEPÇÃO	em L confeccionada em MDF de no mínimo 4cm. Cor nogueira Boreal, os furos para passagem da fiação deverá ser realizado no momento da instalação. Balcão liso sem gavetas, sendo de 2,00 por 1,55m com 60cm de profundidades, sendo fechado até o chão, nas partes frontais e laterais. Com complemento em L na parte superior sobre a mesa deverá ser fechada em uma altura de 40cm e no final de uma altura de 20cm de largura (sobre tampo) em toda extensão do balcão. Devidamente instalada. Imagem Ilustrativa Anexo VI	1,00	un			

Valor total do Lote I R\$ _____ (_____)

LOTE II

2	1	AR	9000BTUS quente/frio 220V, vazão de	1,00	un			
---	---	----	-------------------------------------	------	----	--	--	--

	<p>Estado de Santa Catarina MUNICÍPIO DE ÁGUAS FRIAS Departamento de Licitação CNPJ: 95.990.180/0001-02 Rua Sete de Setembro, 512 – Centro Águas Frias – SC, CEP 89.843-000 Fone/Fax (49) 3332-0019</p>
---	---

		CONDICIONA DO SPLIT	ar 460m ³ /h. Consumo energético classificação A, com potência mínima 895W. Itens inclusos :01 Ar-Condicionado; Manual de Instruções; Certificado de Garantia; Mini Folder; Controle Remoto; Suporte para o controle remoto; Devidamente instalado. Garantia mínima de 12 meses.					
2	2	AR CONDICIONA DO SPLIT QUENTE/FRI O	com no mínimo 9000 BTUS Quente/ Frio 220V . Potência mínima: Refrigeração - 890 Watts; - Aquecimento – 850 Watts. Eficiência energética: classe A Modos de operação: Refrigera e Aquece Velocidades: 3 + Função Jet Cool. Vazão de ar: - Interno – 7,2 m ³ ; - Externo – 18 m ³ . Temperatura: 16º a 30º. Controle Remoto com as Funções: - Tela digital; - Liga/desliga; - Seleção de modo de operação; - Ajuste de temperatura; - Seleção de velocidade; - Função Jet Cool; - Função CAOS Swing; - Função Sleep; Função Energy Saving. Recursos: Funções especiais Desumidificação Saudável - ajuste automático de temperatura e ventilação para melhores condições de temperatura e umidade; Jet cool - resfriamento rápido até 18º; Energy Saving - modo de economia de energia; Modo Sleep - de 1 hora a 7 horas; Gold Protection - proteção anticorrosão; CAOS Swing - direcionador automático para brisa natural. Proporciona um fluxo de ar mais confortável, reduzindo a diferença de temperatura entre locais mais altos e baixos do ambiente. Incluso controle remoto, manual, 01 evaporadora e 01 condensadora . Devidamente instalado. Garantia mínima de 12 meses	1,00	un			
2	3	AR CONDICIONA DO 12000 BTUS SPLIT QUENTE/FRI O	Potência mínima:1100W. Eficiência energética classe A . Modos de operação :Automático, Desumidifica , Ventila, Refrigera e Aquece. Velocidades : Auto, Baixo, Médio e Automático. Vazão de ar :450 m ³ /h. com Controle Remoto. Com display de cristal líquido, maior praticidade e conforto na utilização do produto.	4,00	un			

	<p>Estado de Santa Catarina MUNICÍPIO DE ÁGUAS FRIAS Departamento de Licitação CNPJ: 95.990.180/0001-02 Rua Sete de Setembro, 512 – Centro Águas Frias – SC, CEP 89.843-000 Fone/Fax (49) 3332-0019</p>
---	---

			<p>Certificação do INMETRO 008092/2013. Funções especiais : Sleep: Ajusta automaticamente a melhor condição para o ambiente durante a noite; Swing: Melhor distribuição do ar no ambiente; Turbo: Aumento na ventilação para atingir uma climatização mais rápida. Com Filtro Removível, anti-bactéria e anti-fungo: Prático e fácil de limpar. Com Timer. Permite programar em até 24h o tempo para ligar ou desligar o aparelho. Compressor Rotativo, silencioso. Funcionamento Consumo aproximado de energia 21,9kWh. Alimentação 220 Volts. Garantia :12 meses. Devidamente instalado. Itens inclusos :01 Ar-Condicionado; Manual de Instruções; Certificado de Garantia; Mini Folder; Controle Remoto; Suporte para o controle remoto; Tubo para o dreno; Bandagem; 05 Parafusos; 05 Buchas.</p>				
2	4	AR CONDICIONADO 18000 BTUS SPLIT QUENTE/FRI O	<p>Eficiência energética: Classe A Conteúdo da embalagem 1 Unidade interna, 1 Unidade externa, 1 Manual de instruções, 1 Manual de instalação, 1 Controle remoto, 1 Placa para fixação, voltagem de 220 V, gás ecológico R410a, condicionadores de Ar Inverter Techno reúne tecnologia e ecologia, pois economiza até 40% de energia, além disso, possui classificação energética "A" e Gás R410a, que não agride a camada de ozônio. Devidamente instalado. Garantia de 12 meses</p>	8,00	un		
2	5	AR CONDICIONADO 12000 BTUS SPLIT QUENTE/FRI O	<p>Eficiência energética: Classe A Conteúdo da embalagem 1 Unidade interna, 1 Unidade externa, 1 Manual de instruções, 1 Manual de instalação, 1 Controle remoto, 1 Placa para fixação, voltagem de 220 V, gás ecológico R410a, devidamente instalado. Condicionadores de Ar Inverter Techno reúne tecnologia e ecologia, pois economiza até 40% de energia, além disso, possui classificação energética "A" e Gás R410a, que não agride a camada de ozônio. Devidamente instalado. 12 meses de garantia</p>	6,00	un		

	<p>Estado de Santa Catarina MUNICÍPIO DE ÁGUAS FRIAS Departamento de Licitação CNPJ: 95.990.180/0001-02 Rua Sete de Setembro, 512 – Centro Águas Frias – SC, CEP 89.843-000 Fone/Fax (49) 3332-0019</p>
---	---

Valor Total do Lote II R\$ _____ (_____)

LOTE III

3	1	BEBEDOUR O PARA GARRAFAO	de água com capacidade de xícaras/água (em litros) 0,8l; material/Composição Plástico. Opções de temperatura: Natural e Fria. Bandeja coletora de resíduos removível. Cor: Prata. Alimentação Energia Elétrica 220V. Potência (w) 65w Consumo (Kw/h) 0,18kw/h .Conteúdo da embalagem: Um bebedouro; Um manual do usuário; Uma lista de endereços de Serviço Autorizado. Dimensões aproximadas do produto - cm (AxLxP) 43,5x31x33cm. Peso aproximado do produto - Kg 4,5kg . Garantia do fornecedor 12 meses . Devidamente instalado	1,00	un			
3	2	FORNO ELÉTRICO	de mesa com capacidade mínima para 44 litros, cor branca. Forno com interior autolimpante. Funções: Assa, gratina e aquece Pés: Anti derrapantes; Luzes pilotos: Indicam que o forno está ligado e quais funções estão em funcionamento; Luz interna: Para visualização dos assados Grade Cromada: 2 alturas removível Bandeja (removível): Esmaltada para resíduos; Frontal: Em termoplástico Corpo externo: Aço pintado (branco ou prata); Vidros: Duplos serigrafados Corpo interno: Revestimento especial autolimpante;Timer: 120 minutos (2 horas) com aviso sonoro Controle independente das resistências: Superior (dourador) e inferior Isolamento térmico: Total em fibra cerâmica . Temperatura de de 0° a 320° graus. Potência 1750W. Voltagem 220V. . Com dimensões de: Externas do Produto (AxLxP): 370 x 575 x 520 mm. Garantia de no mínimo 12 meses.	1,00	un			
3	3	LIQUIDIFICA DOR COM POTÊNCIA MÍNIMA DE 600W	Dimensões do produto (mm): 200 x 405 x 190 (L x A x P), Peso líquido: 2,20 kg, Potência: 600 W, Consumo: 0,16 kW/h, Cor: Branca, Voltagem: 220V, Comprimento do cabo: 70 cm, Porta-fios, Acessórios: Filtro e mini-	3,00	un			

	<p>Estado de Santa Catarina MUNICÍPIO DE ÁGUAS FRIAS Departamento de Licitação CNPJ: 95.990.180/0001-02 Rua Sete de Setembro, 512 – Centro Águas Frias – SC, CEP 89.843-000 Fone/Fax (49) 3332-0019</p>
---	---

			processador, Capacidade do copo: 1,6 L (útil); 2 L (total). Espessura do Copo: 5mm. Garantia mínima de 06 meses					
3	4	REFRIGERADOR	Geladeira/Refrigerador frost free com capacidade mínima total para 405 litros. Pannel digital touch. Cor Branco. Tipo de refrigerador: Duplex . Eficiência energética: classe A . Capacidade bruta de armazenamento Refrigerador :318 litros. Freezer: 94 litros. Refrigerador + Freezer:412 l. Capacidade líquida de armazenamento: Refrigerador 317 litros. Freezer 88 litros. Refrigerador + freezer 405 l. Prateleiras Material :vidro. Gavetas Tipo gaveta gelo extra e gaveta hortifruti. Recursos Extras :Porta-latas, Porta ovos , Alarme , iluminação interna, Pés reguláveis, Rodízios. Alimentação 220 Volts. Dimensões do produto: Largura: 71 cm, Altura: 175 cm e Profundidade 73 cm. Garantia mínima de 12 meses	1,00	un			
3	5	FOGÃO GÁS	A de Piso 4 Bocas com Acendimento Automático e Vidro da Porta do Forno removível, Bivolt, Branco. Injetor de gás horizontal, Proteção térmica traseira, Luz no interior do forno. Prateleiras no Forno Total 2. Temperatura do forno 180°C ~ 280°C . Volume do Forno (Litros) 67,7 . Porta balanceada. Porta e vidro interno do forno removíveis . Porta fria . Vidro na porta do forno Duplo. Bocas esmaltadas. Bocas/Queimadores 4, Botões (fixos ou removíveis) Removível . Potência dos Queimadores: 2 Queimadores Rápidos 2750 / 2 semi-rápidos 1850. Queimador rápido selado. Sensor stop gás , Sobretampa nos queimadores. Grades na mesa 2. Mesa compartimentada, mesa selada. Material da Mesa inox, Tampa Vidro. Classe A em consumo de gás. Altura 93 cm, Largura 56.2 cm e Comprimento 68.7 cm. Garantia de 12 meses.	1,00	un			
3	6	LAVADORA DE ALTA PRESSÃO (LAVA JATO)	com rodas e alça para transporte. Pressão máxima (libras) 1900, com aplicador de detergente jato regulável. Com vazão de água de 360 l/h. Com potencia de 1800 Watts. 220 volts.	1,00	un			

	<p>Estado de Santa Catarina MUNICÍPIO DE ÁGUAS FRIAS Departamento de Licitação CNPJ: 95.990.180/0001-02 Rua Sete de Setembro, 512 – Centro Águas Frias – SC, CEP 89.843-000 Fone/Fax (49) 3332-0019</p>
---	---

			Com filtro de água, porta acessórios, gatilho com trava de segurança. Itens inclusos: lavadora de alta pressão, tubeira vario power, tubeira turbo, pistola com mangueira de alta pressão, manual do usuário. Garantia de 12 meses.					
3	7	FORNO MICRO-ONDAS COM CAPACIDADE MÍNIMA PARA 30 LITROS	com potência mínima de 800 W, com display LCD, com relógio, prato giratório, com a função de grill e descongelamento. Com teclas pré-programadas, com trava de segurança. Cor prata.com dimensões de: (L x P x P) 60,8x36,66x47,8 cm. Garantia de 12 meses. Incluso suporte metálico para instalação do micro-ondas. Devidamente instalado.	2,00	un			
3	8	REFRIGERADORA GELADADORA FROST FREE	Duplex 2 Portas, - 459 Litros , (346 litros do refrigerador e 113 litros do congelador), 220 volt, Dimensões aproximadas do produto – cm (AxLxP)193x70,5x76cm, com no mínimo 03 prateleiras de vidro temperado e reguláveis, duplo gavetão transparente com abertura ergonômica e divisória removível, compartimento extra frio, iluminação interna, alarme de porta aberta, controle de temperatura externo com display digital, cor branco. Com 03 porta garrafas na porta e mais compartimentos para alimentos. Com prateleira removível no congelador/freezer. Garantia mínima de 12 meses	1,00	un			
3	9	LIQUIDIFICADOR	com 700W de Potência, 10 Velocidades + Pulsar, e Jarra PP com Filtro desmontável. Copo transparente, com bico, desmontável. Lâminas com ângulos diferenciados, base antiderrapante, cor preto do liquidificador. Com trava de segurança, tampa com orifício, tampa com travamento. Silencioso. Dimensões : Altura 40 cm ;Largura 21 cm, Comprimento 18 cm, Peso 1.2 kg. Garantia 12 meses	1,00	un			
3	10	FORNO MICRO-ONDAS	31 litros, 1000W de potência, 220V, cor branco. Com trava de segurança, com menu dia a dia , menu Kids, com teclas, com relógio, a tecla descongelar e tecla ponto certo . Com dimensões de: 52 X32,54X42,2cm	5,00	un			

	<p>Estado de Santa Catarina MUNICÍPIO DE ÁGUAS FRIAS Departamento de Licitação CNPJ: 95.990.180/0001-02 Rua Sete de Setembro, 512 – Centro Águas Frias – SC, CEP 89.843-000 Fone/Fax (49) 3332-0019</p>
---	---

			(LxAxP). Itens inclusos: Micro-ondas, prato giratório e manual de instruções. Com 12 meses de garantia					
3	11	CHALEIRA	1,7L Inox Botão Liga/Desliga; Corpo em aço escovado; Tampa com abertura acionada por botão ; Ferve 1L de água em poucos minutos; Jarra sem fio; Luz indicadora de funcionamento; Desligamento automático; Capacidade de 1.7L; Jarra com movimento rotativo 360°; alimentação Energia Elétrica, voltagem bivolt 220 V. Garantia de 12 meses.	5,00	un			
3	12	FREEZER HORIZONTAL	com capacidade mínima de 519 litros. Cor branca. Com duas tampas, potência de 200W, com função de congelamento rápido, dreno de degelo, com controle de temperatura. Consumo de energia 84,6KW. Garantia mínima de 12 meses	1,00	un			
3	13	LAVADORA DE ROUPAS	12 kg turbo Cor branco; voltagem 220v, 4 níveis de água, 12 programas de lavagens, tecla turbo agitação, tecla de economia, filtro pega fiapos no agitador, abertura da tampa superior e transparente, garantia de 12 meses, gabinete zincplus de aço galvanizado mais resistente e durável o cesto é feito de polipropileno especial que não enferruja nunca. Consumo de energia (Kw/h)0,37Kw/h, Dimensões aproximadas do produto - cm (AxLxP)101,5x66x73cm	3,00	un			
3	14	TORNEIRA ELÉTRICA BIVOLT	Super. voltagem bivolt 220, Torneira eletrônica com regulagem de 4 opções de temperatura; Corpo em termoplástico, isolante térmico e elétrico; Bica giratória 360°; Não respinga; Economia de até 60% de energia; Registro com 1/4 de volta; Versátil; Segurança no manuseio. Devidamente instalada. Garantia de 12 meses.	2,00	un			
3	15	MICRO-ONDAS	com capacidade mínima para 31 litros, cor branca . Display Digital. prato giratório, prato, diâmetro do prato de 315, Consumo de energia A (Procel). Funções:; Desodorizador; 8 receitas pré-programadas ;Autodescongelamento; Função Mudo; Adicionar 30 seg; Relógio; Trava de segurança eletrônica, com puxador para abertura do micro-ondas.	2,00	un			

	<p>Estado de Santa Catarina MUNICÍPIO DE ÁGUAS FRIAS Departamento de Licitação CNPJ: 95.990.180/0001-02 Rua Sete de Setembro, 512 – Centro Águas Frias – SC, CEP 89.843-000 Fone/Fax (49) 3332-0019</p>
---	---

			Potência mínima de 900W, voltagem 220V. Incluso prato. Dimensões: altura 33 cm, Largura 53 cm Comprimento 42 cm. Garantia mínima de 12 meses					
3	16	LAVADORA DE PRESSÃO 220V	com potência de 2000W 50/60Hz, com mangueira de alta pressão de 7,5 m com trama de aço, além de ser mais durável traz muita mobilidade na área de limpeza. Ela vem com recipiente para detergente embutido, ativado diretamente no bico regulável. Sua lança pode ser trocada facilmente, para alternar entre bico leque e bico turbo com ajuste de pressão e trabalhar nas aplicações leves e pesadas ao mesmo tempo. Seu cesto porta acessórios e seus suportes para pistola, cabo elétrico e mangueira deixa tudo mais prático e organizado. Com carinho de transporte, com alça de transporte. Tipos de Bico Turbo; Regulável. Pressão: 2275 Libras, Vazão 330 l/h. Conteúdo da Embalagem Máquina; manual; relação de assistência técnica; agulha; acessórios descritos: Pistola de alta pressão com trava de segurança; engate rápido; lança com bico regulável; lança com bico turbo; mangueira de alta pressão 7,5 metros; suporte da mangueira. Garantia mínima de 01 ano.	1,00	un			
3	17	CHALEIRA ELÉTRICA 1,7 LITROS	Preto. Material/Composição: Jarra em plástico. Capacidade máxima: 1,7 litros; Ferve 1 litro de água em 5 minutos; Jarra sem fio: fácil de servir; Desligamento automático; Porta-cordão; Ideal para o preparo de chá, café instantâneo, capuccino, mamadeira, etc; Base destacável; Interruptor com indicador luminoso de funcionamento; Sistema de proteção contra superaquecimento e funcionamento a seco; Potência (w) 1200W , Consumo (Kw/h) 1,15kw/h Conteúdo da embalagem 1 Chaleira, Folheto de instrução, Mini folder e certificado de garantia. Garantia de 12 meses.	3,00	un			
3	18	HIDROLAVADORA DE ALTA PRESSÃO	Tipo de Motor: Indução monofásico; Pressão Máxima 200BAR , Vazão 6,5l/min, Carrinho de transporte, Alça para transporte, Aplicador de detergente integrado, Tipos de Bico	1,00	un			

	<p>Estado de Santa Catarina MUNICÍPIO DE ÁGUAS FRIAS Departamento de Licitação CNPJ: 95.990.180/0001-02 Rua Sete de Setembro, 512 – Centro Águas Frias – SC, CEP 89.843-000 Fone/Fax (49) 3332-0019</p>
---	---

			Jato regulável e turbo rotativo, Voltagem 220V Potência (W) 2500W. Com mangueira de 5m, enrolador de mangueira, Garantia mínima de 12 meses					
3	19	ESCADA EM ALUMÍNIO DE ALTA RESISTÊNCIA	contendo 8 degraus, com detalhes em plástico, pés antiderrapantes, dimensões: Comprimento: 1.10 (m) Largura: 0.48 (m) Altura: 1.52 (m). Garantia de 06 meses	2,00	un			
3	20	VARAL DE CHÃO	com abas em aço na cor branco/verde dobrável. Medidas do produto montado cm 96 x 56 x 136cm (A x L x P) . Garantia de 03 meses.	8,00	un			
3	21	CAFETEIRA ELÉTRICA	e 1,5 LT Material/Composição Plástico e aço inoxidável, Opções de temperatura, modo de filtragem, 1 Filtro Removível. Funções: Preparar e Aquecer Café Cor: Preto com detalhes prata e aço escovado, voltagem de 220v. Conteúdo da embalagem: 1 Cafeteira, 1 Porta Filtro e 1 Jarra, Dimensões aproximadas do produto - 32,8x25,7x18,6cm. Garantia: 12 meses.	5,00	un			

Valor Total do Lote III R\$ _____ (_____)

LOTE IV

4	1	APARELHO DE SOM	Som portátil com CD player MP3, rádio FM/AM, entrada USB e auxiliar de áudio. Com 4W de Potência RMS. conta com display digital e opera com reforço de graves, além de contar com entrada auxiliar de áudio estéreo que permite reproduzir músicas direto de seu MP3 ou MP4 Player. Reproduz CD, CD-R/RW, MP3, WMA; Entrada USB; Entrada auxiliar de áudio estéreo; Display digital; Rádio AM/ FM estéreo; Funções PROGRAM, REPEAT, RANDOM; Modo STANDBY; Antena telescópica; Alça frontal para transporte; Funcionamento AC/DC. Cor branca. Itens inclusos: Cabo de alimentação, manual e certificado de garantia. Garantia mínima de 06 meses.	2,00	un			
4	2	CÂMERA FOTOGRÁFICA	digital Sensor CMOS de 24.2 megapixels e formato DX inigualável para fotografias e vídeos Full HD 1080p verdadeiramente	1,00	un			

	<p>Estado de Santa Catarina MUNICÍPIO DE ÁGUAS FRIAS Departamento de Licitação CNPJ: 95.990.180/0001-02 Rua Sete de Setembro, 512 – Centro Águas Frias – SC, CEP 89.843-000 Fone/Fax (49) 3332-0019</p>
---	---

			<p>deslumbrantes sob qualquer iluminação. Monitor LCD 3", Cartões de Memória Compatíveis: SD,SDHC Memory Card, Conexões USB, Sensor CMOS, formato DX. Modos de flash: utomático, automático com redução de olhos vermelhos, sincronismo lento automático, sincronismo lento automático com redução de olhos vermelhos, flash de preenchimento, redução de olhos vermelhos, sincronismo lento, sincronismo lento com redução de olhos vermelhos, cortina traseira com sincronismo lento, sincronismo da cortina traseira, desligado. (levantamento automático do flash e manual com liberação de botão) Alcance do flash De 0,6 m a 8,5m. Alimentação: tipo de bateria Bateria de íons de lítio EN-EL14. Recursos de vídeo FULL HD 1.920x1.080 (30 qps), full HD 1.920x1.080 (25 qps), full HD 1.920x1.080 (24 qps), HD 1.280 x 720 (60 qps), HD 1.280 x 720 (50 qps), VGA 640x424 (30 qps) e VGA 640x424 (25qps). Recursos de áudio: Microfone embutido, monaural Entrada para minipino estéreo opcional (3.5 mm de diâmetro) A sensibilidade do microfone pode ser ajustada.Conteúdo da embalagem: Bateria Recarregável de Li-ion EN-EL14 Carregador Rápido MH-24 Cabo de áudio/vídeo EG-CP14 Cabo USB UC-E17 Ocular de Borracha DK-20 Alça da Câmera AN-DC3 Tampa da Ocular DK-5 Tampa da Abertura da Lente BF-1B Capa da Sapata de Acessórios BS-1 CD-ROM NikonView NX. Itens inclusos:Estojo para câmera Possui bolso principal com fecho em duplo zíper, divisórias internas ajustáveis com velcro que mantém a câmera firme e segura em seu interior, além de alça para uso a tiracolo, alça de mão para transporte e compartimentos para pequenos acessórios. Cartão De Memória 32Gb Micro Sd + Adaptador SD. Garantia de 12 meses.</p>					
4	3	TELEFONE SEM FIO	com duas teclas de discagem direta, led no telefone para sinalização, discagem rápida para dez números,	3,00	un			

	<p>Estado de Santa Catarina MUNICÍPIO DE ÁGUAS FRIAS Departamento de Licitação CNPJ: 95.990.180/0001-02 Rua Sete de Setembro, 512 – Centro Águas Frias – SC, CEP 89.843-000 Fone/Fax (49) 3332-0019</p>
---	---

			tecnologia digital livre de interferência, aviso sonoro e visual quando fora do alcance. Durabilidade da bateria de 09 horas em uso contínuo ou 05 dias sem standby. Garantia de 06 meses					
4	4	TV	Smart TV LED Full HD 40 polegadas- Conversor Integrado 2 HDMI 1 USB Wi-Fi integrado- Bivolt 220 , Resolução Full HD 1920x1080p Conversor integrado DTV. Velocidade do painel 120Hz Imagem Recursos de imagem Wide Color Enhancer: Intensifica a tonalidade das cores e torna a experiência ao assistir TV muito mais real e surpreendente; Clear Motion Rate: As mais emocionantes imagens em movimento aparecem com detalhes deslumbrantes; Modo Jogos. Som. Potência dos Alto-falantes 20W(10W+10W). Recursos de áudio DTS Premium Sound; - Dolby Digital Plus; DTS Studio Sound. Conexões HDMI 2 , Conexões USB 1 Entradas :01 Entrada componente (Y/Pb/Pr);; 01 Entrada vídeo composto (AV - 01 uso comum para componente Y);; 01 Rede Ethernet (LAN); 01 Antena (Terrestre / Cabo). Saídas: 01 Saída de áudio (Mini Jack). Consumo aproximado de energia Máximo: 90 W; Stand By: 0.3W W. Garantia de 01 ano. Itens inclusos:- 01 Smart TV; 01 Controle remoto TM1240A; Bateria (para o controle remoto); 01 Cabo de força; Manual do Usuário.	2,00	un			
4	5	TELEFONE SEM FIO COM SECRETÁRIA ELETRÔNICA	Identificador de Chamadas tela de fácil leitura de 1.7 polegadas com um visor amplo e colorido, repleto de recursos como: iluminação de fundo do teclado, configurações de privacidade, secretária eletrônica. com até 30 minutos de mensagem na secretária eletrônica, modo silencioso com filtro, tampa traseira texturizada antiderrapante e até 18 horas de conversação. Na cor preta, com identificador de chamada, com memória/ registros de 100 nomes e números, com distancia fora da base de ambiente externo de 300 metros e interno 50 metros, duração de bateria fora da base Até 18 horas de conversação até 250 horas no modo,	3,00	un			

	<p>Estado de Santa Catarina MUNICÍPIO DE ÁGUAS FRIAS Departamento de Licitação CNPJ: 95.990.180/0001-02 Rua Sete de Setembro, 512 – Centro Águas Frias – SC, CEP 89.843-000 Fone/Fax (49) 3332-0019</p>
---	---

			com rediscagem, com bloqueio de teclado, viva –vós, secretária eletrônica, volume de campainha, contendo junto com o telefone 1 Fonte de alimentação, 1 Manual de instruções e garantia do consumidor, voltagem bivolt 220 V, garantia de um ano					
4	6	RÁDIO PORTÁTIL	Reproduz CD/CD-R/RW/MP3; Entradas USB/CARTÃO de memória SD/MMC; Saída para fone de ouvido; Função ID3; Rádio AM/FM estéreo; Funções program/repeat/intro/random; Equalizadores musicais pré-programados; Display digital com backlight azul; Caixas acústicas bass reflex; Antena telescópica; Alça para transporte; Funciona com pilhas ou energia elétrica. Conteúdo da embalagem : rádio, 1 cabo de força, 1 manual de instrução, 1 certificado de garantia de 6 meses. Voltagem Bivolt 220 V	2,00	un			
4	7	CAIXA AMPLIFICADORA DE SOM MULTIUSO	140W RMS com microfone. Entrada USB auxiliar e SD. Compatibilidade: Celular, TV, notebook, PC, Microfone, DVD, Guitarra, violão, teclado. Material PP e metal. Conexões: SD, USB Auxiliar. Funcionamento: voltagem bivolt. Peso aproximado: 13kg. Dimensões aproximadas:48,5x34,5x24cm(LxAxP). Itens inclusos: 01 caixa, 01 microfone sem fio. Garantia mínima de 12 meses.	1,00	un			
4	8	GRAVADOR DE VOZ	digital com 4gb grava em MP3com poderoso built-in microfones estéreo, que elimina a necessidade de um microfone externo.Melhora a qualidade das suas gravações e oferece reprodução rica, mais clara. O painel lcd que mostra sua gravação e reprodução de informações em caracteres grandes e legíveis. luminoso brilhante luz de fundo o lcd garante uma boa visibilidade mesmo em áreas de baixa-iluminado. Grandes botões frontais do gravador de oferece um acesso mais fácil e operação. Memória Incorporada 4 Gb. Ligação A Pc . Microfone Incorporado Mono . Formato De Gravação Mp3. Formato De Reprodução Mp3.Tipo De Bateria Aaa X2 . Tipo De Bateria (Fornecido)	1,00	un			

	<p>Estado de Santa Catarina MUNICÍPIO DE ÁGUAS FRIAS Departamento de Licitação CNPJ: 95.990.180/0001-02 Rua Sete de Setembro, 512 – Centro Águas Frias – SC, CEP 89.843-000 Fone/Fax (49) 3332-0019</p>
---	---

			Pilha Seca (Alcalina, Aaa). Com Gravação Filtro De Corte; Adicionar/Substituir Gravação Sim ; Gravação Operada Por Voz S, Monitor De Gravação. Garantia de 03 meses.					
4	9	CÂMERA DIGITAL	semiprofissional 16Mp zoom óptico 30x, zoom digital, 4x, cor preta. Monitor display tela LCD de 3.0, com memória expansível por cartões de memória. Cartões compatíveis: SD, SDHC e SDXC. Conexões AV e USB. Com sensor CCD. Modos de flash: auto, flash manual, ligado/desligado; sincronização lenta. Alcance do flash 50cm -5,0 m. Lente grande angular de 24mm Com Bateria recarregável de Li-on, com microfone embutido, idioma do menu português. Conteúdo da embalagem: 01 câmera digital, 01 tampa da lente, 01 alça para pulso, 01 bateria recarregável, 01 carregador, 01 cartão de memória micro SD 8GB com adaptador, 01 bolsa para transporte da câmara e manual em português . Garantia mínima de 12 meses.	1,00	un			
4	10	TELEFONE SEM FIO 220V	1,90 Ghz base + ramal bivolt . Com memória de 15 chamadas atendidas, 20 chamadas não atendidas. Distância fora da base: 50m em locais fechados e 300m em locais abertos. Duração da bateria com o fone fora da bse: 10h em uso e 100h em stand by. Com opção de rediscagem, agenda com capacidade de 70 nomes/números. Com transferência de chamada, com volume de campainha, com timer, idioma do menu português. Conteúdo da embalagem: 02 fones, 01 base, 02 bateria recarregáveis, 01 cabo de tensão 110- 220V e cabo de linha telefônica. Devidamente instalado e Garantia de 12 meses	1,00	un			

Valor Total do Lote IV R\$ _____ (_____)

LOTE V

5	1	CADEIRA , COM ESTRUTURA DE MADEIRA	para sala de reuniões em estrutura em madeira com 04 pés em madeira maciça, com acabamento em pintura poliéster. A assentos e encostos todo estofados, 6 meses de garantia.	8,00	un			
---	---	------------------------------------	---	------	----	--	--	--

	<p>Estado de Santa Catarina MUNICÍPIO DE ÁGUAS FRIAS Departamento de Licitação CNPJ: 95.990.180/0001-02 Rua Sete de Setembro, 512 – Centro Águas Frias – SC, CEP 89.843-000 Fone/Fax (49) 3332-0019</p>
---	---

			Encosto levemente curvado para melhor acomodação da coluna. O encosto será todo estofado do assento até a altura total da cadeira sem abertura entre o encosto e o assento. Espuma densidade D-28 no assento, espuma densidade D-28 no encosto. Cor: estrutura :Tabaco (madeira) estofado em courino bege/suede bege . Devidamente montada. Dimensões mínimas de :Altura 95,00 cm, Largura46,00 cm, Profundidade 55,00 cm . Imagem Ilustrativa Anexo VI					
5	2	CADEIRA GIRATÓRIA	Presidente Preta. Função De Ajuste De Altura Do Assento, Possui Sistema Relax, Estrutura: Aço Cromado. Revestimento: Tela Mesh (Net Nylon). Apoio De Cabeça Em Couro Sintético. Encosto Com Estrutura Metálica, Cinta De Apoio Lombar. Braço Em Polipropileno Com Detalhes Em Aço Cromado. Espuma Com Densidade Controlada. Assento Com Madeira Multi-Laminada. Manual De Instrução E Ferramentas Para A Montagem.Conteúdo Da Embalagem: - 1 Cadeira montada Dimensões Aproximadas Do Produto: 60 X 22 X 70 Cm. Devidamente montada e Garantia 06 meses.	2,00	un			
5	3	ARQUIVO DE AÇO 4 GAVETAS	ch22 0,75mm longo, trilho telescópico silencioso. Com 04 gavetas com suporte para pastas suspensas, com 04 pés. Gavetas com corrediças. Cor azul. Dimensões 133x46x70cm (AxLxP). Garantia mínima 06 meses.	3,00	un			
5	4	QUADRO BRANCO	de parede para sala de aula na cor branco medindo 90x120 com espessura de 3 centímetro moldura em alumínio de 3,5 centímetro de largura Composição chapa: fibra de PVC brilhante Suporte para apagador também em alumínio. Devidamente instalado. Garantia de 06 meses	3,00	un			
5	5	ARQUIVO DE AÇO COM 4 GAVETAS PARA PASTAS SUSPENSAS -AQ1	longo de 71cm de profundidade na cor cinza , com 04 gavetas trilho telescópico, chapa 24, com capacidade de 35kg cada gaveta. Portas etiquetas: Sim; Deslizamento: Carrinho Telescópico. Garantia mínima de 12 meses	1,00	un			
5	6	TELA DE PROJEÇÃO COM TRIPÉ	tela branca, 1,50x1,50m, com tripé para telas de projeção 100% alumínio de 4mts. Portátil possibilita fácil	1,00	un			

	<p>Estado de Santa Catarina MUNICÍPIO DE ÁGUAS FRIAS Departamento de Licitação CNPJ: 95.990.180/0001-02 Rua Sete de Setembro, 512 – Centro Águas Frias – SC, CEP 89.843-000 Fone/Fax (49) 3332-0019</p>
---	---

			armazenamento e regulagem devido a suas articulações. Tela resistente fabricada em vinil na cor branca. Enrolamento automático através de sistema de molas. Superfície de projeção de até 59 polegadas (1,50 metros). Devidamente instalada. Garantia de 12 meses . Imagem Ilustrativa Anexo VI					
5	7	POLTRONA GIRATÓRIA PRESIDENT E PARA ESCRITÓRIO	com espaldar alto , regulagem de altura do encosto e várias posições de afastamento do encosto, , apóia-braços e relax; com braço SL sincron com regulagem de altura, espuma injetada, revestida em couro ecológico preto, com espuma costurada no revestimento, estrutura preta com relax e travamento em 03 posições no sistema anti pânico e regulagem sincron de altura no encosto separadamente, com pistão a gás e rodízio PU. Garantia mínima de 12 meses . Possui curvatura na parte frontal do assento para evitar o estrangulamento na corrente sanguínea, e curvatura anatômica no encosto de forma à permitir a acomodação das regiões dorsal e lombar, adaptando-se melhor à coluna vertebral; Espuma injetada anatomicamente em poliuretano flexível microcelular de alta resistência, isento de CFC, com densidade controlada de 45 a 50 Kg/m³ com 60 mm de espessura média no assento e no encosto; Fixação por parafusos sextavados, e porcas de garra encravadas e rebitadas na madeira; Parafusos de fixação dos componentes do tipo flangeado com trava, na bitola ¼"x 20 fpp. Apóia-braços em polipropileno copolímero injetado, com alma de aço SAE 1020 pintada, com 7 posições de regulagem de altura, totalizando 85 mm de curso. Chapa para fixação no assento com 2 furos oblongos, permitindo regulagem horizontal por parafusos. Suporte do encosto em mola de Aço SAE 1020 com 76,2 mm de largura e 6,35 mm de espessura, curvada e nervurada à frio para aumentar a resistência; Base giratória desmontável com aranha de 5 hastes	4,00	un			

	<p>Estado de Santa Catarina MUNICÍPIO DE ÁGUAS FRIAS Departamento de Licitação CNPJ: 95.990.180/0001-02 Rua Sete de Setembro, 512 – Centro Águas Frias – SC, CEP 89.843-000 Fone/Fax (49) 3332-0019</p>
---	---

		<p>de aço com pino do rodízio soldado na extremidade da haste em furos do tipo flangeado, evitando que se soltem, coberta por polaina injetada em polipropileno copolímero na cor preta com sistema de encaixe plástico entre cone da aranha e a coluna, apoiada sobre 5 rodízios de giro duplo com 50 mm de diâmetro em nylon com capa, semiesfera plástica injetada junto a estrutura, que facilita o giro, banda de rolagem em poliuretano para uso em piso duro, amadeirados e com revestimentos vinílicos ou banda de rolagem em nylon para uso em carpetes, tapetes e similares; Coluna central desmontável fixada por encaixe cônico, com rolamento axial de giro, possuindo arruelas de aço temperado de alta resistência, bucha mancal de giro injetada em POM, e recalibrada, recoberta por capa telescópica injetada em polipropileno copolímero na cor preta; Sistema de regulagem de altura da cadeira por coluna de mola à gás, para regulagem e amortecimento de impactos ao sentar, aliviando o impacto na coluna vertebral; Mecanismo flange de apoio da cadeira com sistema de relax com trava, ou livre flutuação, manípulo de ajuste da tensão da mola, com pino de giro em aço trefilado maciço com 10 mm de diâmetro e buchas de giro e trava injetadas em poliacetal. Componentes unidos por solda do tipo MIG, em chapas de aço SAE 1020 FQD com 3mm de espessura, formando um conjunto para posterior montagem por parafusos. A poltrona deve atender a requisitos das normas NR17 – Norma Regulamentadora do Ministério do Trabalho, que trata da ergonomia; e da NBR 13962 - da Associação Brasileira de Normas Técnicas (ABNT), que normatiza os móveis para escritório, cadeiras, classificação, características físicas e dimensionais, para que se obtenha um melhor conjunto em termos de conforto, ergonomia e durabilidade. Garantia mínima de 12 meses Dimensões aproximadas em mm da Cadeira: Altura da Cadeira 1060-1180 ; Largura do Encosto 460;</p>					
--	--	---	--	--	--	--	--

	<p>Estado de Santa Catarina MUNICÍPIO DE ÁGUAS FRIAS Departamento de Licitação CNPJ: 95.990.180/0001-02 Rua Sete de Setembro, 512 – Centro Águas Frias – SC, CEP 89.843-000 Fone/Fax (49) 3332-0019</p>
---	---

			Profundidade da Cadeira 700; Profundidade do Assento 450; Largura da Cadeira 700; Largura do Assento 480; Altura do Encosto 615 e Altura do Assento 465-585mm. Garantia mínima de 12 meses Imagem Ilustrativa Anexo VI					
5	8	FRAGMENTA DORA AUTOMÁTICA	de papel. Corte em Partículas de 4X37mm, com capacidade mínima para 10 Folhas + Cartão + Cd . Com cesto de 20Lts. Botão seguro evita acidentes com crianças ou animais. Botão com 3 posições AUTO / OFF / REV. Sensor automático de presença de papel. Proteção contra superaquecimento do motor. Sensor de presença do cesto (sem o cesto, não funciona). Abertura de entrada: 230mm. Fragmenta 250 folhas por hora. Baixo nível de ruído (<73db). 220V, com sensor. Dimensões aproximadas do produto (cm) - AxLxP 35,3x23,9x42cm. Peso líq. aproximado do produto (kg) 7,5kg Garantia do Fornecedor 6 meses	1,00	un			
5	9	APOIO PARA PÉS COM INCLINAÇÃO AJUSTÁVEL	estrutura de suporte da plataforma construída em aço, plataforma em MDF com superfície emborrachado e antiaderente com dimensões regulável e aproximadamente de 10x42x30, dobrável, cor preto. Garantia de 06 meses	8,00	un			

Valor Total do Lote V R\$ _____ (_____)

LOTE VI

6	1	BALANÇA ELETRÔNICA DE PESAGEM	linha comercial, dupla escalada de capacidade 6 kg com sensibilidade de 1g até 3kg e 2g até 6kg, construída em plástico ABS, com prato superior em aço inox 355 mm (L) x 235 mm (P) e com centro rebaixado, para evitar o escoamento de líquidos sobre os displays, dimensões da balança 355 mm (L) x 115 mm (A) x 350 mm (P), Display tipo cristal líquido (LCD) com backlight na cor verde, dimensão dos Dígitos: 6,30 mm (L) x 16 mm (A), adaptador de Parede Multivoltagem, tensão de Entrada de 100 a 240 Vca / 50 - 60 Hz, tensão de Saída 7,7 Vcc, corrente de Saída 1 A, com bateria	6,00	un			
---	---	-------------------------------	--	------	----	--	--	--

	<p>Estado de Santa Catarina MUNICÍPIO DE ÁGUAS FRIAS Departamento de Licitação CNPJ: 95.990.180/0001-02 Rua Sete de Setembro, 512 – Centro Águas Frias – SC, CEP 89.843-000 Fone/Fax (49) 3332-0019</p>
---	---

			interna e recarregável até 480 horas, com selo do INMETRO em conformidade com a Portaria 236/94 e classe de exatidão III. Garantia de 12 meses					
--	--	--	--	--	--	--	--	--

Valor Total do Lote VI R\$ _____ (_____)

LOTE VII

7	1	ELETRODO PARA MEDIDOR DE PH	blindado uso geral líquido compatível com o Medidor de PH Digital Portátil Mod. PH-1900. Alta qualidade, uso em campo. Especificações: Escala: 0 a 14 pH; Valor ponto zero > 7 ± 1 pH; Conector: BNC. Dimensões de 105mmx12mm. Garantia de mínima de 06 meses	1,00	un			
7	2	GPS PORTÁTIL	Tipo: Resistente à Água Resolução: 160 x 240 Memória Interna de no mínimo : 2GB Sensível ao toque e orientação dupla; legível sob a luz solar. Garantia de 12 meses	1,00	un			

Valor Total do Lote VII R\$ _____ (_____)

LOTE VIII

8	1	CADEIRA DE RODAS	Fabricada em aço carbono com assento/encosto em nylon almofadado, dobrável, apoio para os braços e pés removíveis, rodas traseiras aro 24 com pneus maciços (ou infláveis) e dianteiras aro 06 com pneus maciços, freios bilaterais e aro impulsor bilateral. Largura do Assento: 40 cm . Profundidade do Assento: 43 cm. Altura Encosto: 40 cm Altura do Assento ao Chão: 50 cm. Comprimento Total da Cadeira: 76 cm. Largura Total Aberta: 65 cm. Largura Total Fechada: 33 cm. Altura do Chão à Manopla: 90 cm. Peso da Cadeira: 14 kg. Capacidade Máxima de Peso: 85 kg. Altura do Chão ao AP de Braço: 67 cm. Altura do Assento ao AP de Braço: 16 cm. Opção de Cores: preta. Garantia mínima de 12 meses.	2,00	un			
8	2	CADEIRA DE RODAS RECLINÁVEL	modelo conforma tilt reclinável . Profundidade 45cm, encosto 50cm largura 38cm, RT 38 45 50 VT 407, 302, 610, 509 e mesa de atividades	1,00	un			

	<p>Estado de Santa Catarina MUNICÍPIO DE ÁGUAS FRIAS Departamento de Licitação CNPJ: 95.990.180/0001-02 Rua Sete de Setembro, 512 – Centro Águas Frias – SC, CEP 89.843-000 Fone/Fax (49) 3332-0019</p>
---	---

			<p>inclusa. Construída em liga alumínio aeronáutico temperado; Rolamentos blindados nas quatro rodas, inclusive no eixo vertical do garfo; Eixos de aço reforçado; Pintura epóxi; Estrutura monobloco; Rodas traseiras em nylon com pneu antifuro de 16"; Rodas dianteiras maciças de 7" com garfo de nylon; Sistema de desmontagem rápida "quick release" nas quatro rodas; Freios bilaterais; Sistema modular de assento e encosto em espuma de alta densidade; Apoio de cabeça em espuma de alta densidade, regulável em altura e profundidade; Colete torácico quatro pontas para sustentação do tronco, tipo peiteira; Poltrona de fácil desmontagem; Manoplas individuais para condução de terceiros; Apoio de braço com regulagem de altura e removível; Protetor de roupas incorporado ao apoio de braço; Suporte do pedal removível, regulável na altura e profundidade; Apoio de pés tipo plataforma com fita de fixação; Sistema de reclíneo "Tilt", milimétrico da poltrona, de 0° a 40°, acionado com o pé através do gatilho localizado na estrutura do quadro; Sistema de reclíneo de encosto, independente do assento da poltrona, de 0° a 40°, com sistema de acionamento através de gatilho localizado no encosto da cadeira; Roda antitombo. garantia mínima 12 meses. Imagem Ilustrativa Anexo VI e Prescrição da APAE (ANEXO VII)</p>					
8	3	CADEIRA DE RODAS FABRICADA EM TUBOS DE AÇO CARBONO	<p>para obeso, reforçado com assento e encosto em nylon duplo reforçado com lona, dobrável em "X" tubular duplo reforçado e estabilizado por duas cruzetas de aço carbono maciço bilateral, freios bilaterais zincados, aro impulsor bilateral em nylon com 8 pontos de fixação, apoios para os braços escamoteáveis em nylon injetado, apoios para os pés removíveis e com regulagem de altura em nylon injetado rebatíveis lateralmente, rodas dianteiras aro 6" com pneus maciços fixados com porca travante e com rolamentos blindados duplo no eixo e na roda, rodas</p>	1,00	un			

	<p>Estado de Santa Catarina MUNICÍPIO DE ÁGUAS FRIAS Departamento de Licitação CNPJ: 95.990.180/0001-02 Rua Sete de Setembro, 512 – Centro Águas Frias – SC, CEP 89.843-000 Fone/Fax (49) 3332-0019</p>
---	---

			traseiras aro 24" em nylon injetado com fibra com oito raias com pneus infláveis com rolamentos blindado duplo fixados com porca travante (parlock), barra de reforço no quadro e caixa de rolamento, pintura epóxi texturizada (eletrostática). Largura assento (total) : 60(79) Peso total: 16 kg Capacidade carga: 160 kg. Garantia mínima de 12 meses					
--	--	--	---	--	--	--	--	--

Valor Total do Lote VIII R\$ _____ (_____)

LOTE IX

9	1	FOTOPOLIMERIZADOR	Potência: 1100 mW/cm ² . Comprimento de onda da luz: 420 nm a 480 nm (cor azul). Tempo de fotopolimerização de 10, 20, 40 e 60 segundos. Tensão de operação de 100 - 220V AC, 50-60Hz. Indicador de tempo: Bip sonoro a cada 10 segundos. Bateria: Ion-Lítio capacidade de 2200mAh. Inclinação exclusiva de 25° da peça de mão em relação à ponteira possibilita luminosidade uniforme ao manter a face da ponteira paralela ao dente. Essa angulação facilita o acesso à toda arcada e proporciona uma cura mais eficiente. Total controle e segurança. Ponteira de fibra ótica autoclavável (De série). Giro da ponteira de 360°. Material da base do carregador ABS - ASA com UV. Peça de mão em Alumínio com tratamento superficial anodizado fosco. 1 ano de garantia. Itens inclusos: 1 Peça de mão +1 Protetor ocular + 1 Ponteira de fibra ótica (de série) + 1 Base do carregador + 1 Manual do usuário com termo e certificado de garantia.	1,00	un			
9	2	BOSU MEIA BOLA PARA EXERCÍCIOS	DADOS TÉCNICOS: Material - PVC; Garantia - 03 meses; Material - PVC; Diâmetro da bola - 55cm; Diâmetro da base - 58cm; Peso suportado - 250kg; Peso aproximado do produto - 5kg.	1,00	un			
9	3	INALADOR DE AR COMPRIMIDO	Garantia: 24 meses; Voltagem: BIVOLT - 220 Vac; Registro na Anvisa: 10355390013; Frequência: 60 Hz; Potência: 1/40 hp; Intensidade sonora (ruído/aprox.): 60 dBA; Taxa de nebulização: 0,40 ml/min; Vazão com micronebulizador acoplado: 8,0 +/- 0,5	2,00	un			

	<p>Estado de Santa Catarina MUNICÍPIO DE ÁGUAS FRIAS Departamento de Licitação CNPJ: 95.990.180/0001-02 Rua Sete de Setembro, 512 – Centro Águas Frias – SC, CEP 89.843-000 Fone/Fax (49) 3332-0019</p>
---	---

			L/min; Pressão máxima do aparelho: 50 PSI; Pressão com micronebulizador acoplado: 16,0 +/- 1,0 PSI; Itens inclusos: 01 Aparelho compressor; 02 Elásticos; 01 Manual de instruções; 01 Máscara adulto; 01 Máscara infantil; 01 Conjunto micronebulizador; 01 Extensão (mangueira); 01 Filtro de ar sobressalente; Dimensões e pesos aproximados. Produto: Dimensões: 22.0 cm x 10.5 cm x 15.0 cm (C x L x A); Peso: 1.464 kg. Embalagem: Dimensões: 23.5 cm x 12.0 cm x 16.5 cm (C x L x A). Peso: 1.574 kg					
--	--	--	--	--	--	--	--	--

Valor Total do Lote IX R\$ _____ (_____)

LOTE X

10	1	CORTINAS HOSPITALARES FABRICADAS EM VINYL (PVC)	técnico de alta espessura e intensa resistência a rasgos, com ambas as superfícies lisas e sem textura que inibem o acúmulo de sujeira. Laváveis, antifúngico, antimicrobiano, retardante a chamas. Com costuras reforçadas em toda cortina. Tela colmeia retardante a chamas, antifúngico, e antibacteriana, reforçada nas laterais com vinyl (PVC). Tela triplamente reforçada e viés em PVC . Cortina 4,30m largura . Trilhos em alumínio branco super resistente e silencioso, com todos os acessórios de fixação, ganchos e rodízios, fornecidos em curva "L" em emendas ou junções , sendo os trilhos em alumínio. As divisórias em vinil cor verde água com telacor branca. Dimensões: trilho 2,50x1,80m (formato em L). Devidamente instalado. Altura do pé direito da sala 2,90m. A cortina deverá ter no mínimo 2,00m de altura da cortina em pvc e de altura de tela de 0,30 até 0,90m para adequação da distância do piso ao teto. Garantia de 03 anos. Devidamente instaladas. Conforme desenhos em anexo (Imagem Ilustrativa Anexo VI).	2,00	un			
10	2	CORTINAS HOSPITALARES	confeccionadas em vinyl (PVC) técnico de alta espessura e intensa resistência a rasgos, com ambas as superfícies lisas e sem textura que inibem o acúmulo de sujeira. Laváveis,	1,00	un			

	<p>Estado de Santa Catarina MUNICÍPIO DE ÁGUAS FRIAS Departamento de Licitação CNPJ: 95.990.180/0001-02 Rua Sete de Setembro, 512 – Centro Águas Frias – SC, CEP 89.843-000 Fone/Fax (49) 3332-0019</p>
---	---

			<p>antifúngico, antimicrobiano, retardante a chamas. Com suturas reforçadas em toda cortina. Tela superior colmeia retardante a chamas, antifúngico, e antibacteriana, reforçada nas laterais com vinyl (PVC). Tela triplamente reforçada e viés em PVC. As divisórias em vinil cor verde água com tela cor branca. Cortina 6,80m largura (inteira sem aberturas). Trilhos em alumínio branco super resistente e silencioso, com todos os acessórios de fixação, ganchos e rodízios, fornecidos reto ou em curva "U" sem emendas ou junções, sendo os trilhos em alumínio. Dimensões: trilho 2,50x1,80mx2,50 (formato em U contornará 03 lados da maca com exceção da cabeceira). Altura do pé direito da sala 2,90m. A cortina deverá ter no mínimo 2,00m de altura da cortina em pvc e de altura de tela de 0,30 até 0,90m para adequação da distância do piso ao teto. Garantia de 03 anos. Devidamente Instaladas. Conforme desenhos em anexo (Imagem Ilustrativa Anexo VI).</p>					
10	3	CORTINAS HOSPITALARES (DIVISÓRIAS EM VINYL COM TELA COLMÉIA)	<p>confeccionadas em vinyl (PVC) técnico de alta espessura e intensa resistência a rasgos, com ambas as superfícies lisas e sem textura que inibem o acúmulo de sujeira. Laváveis, antifúngico, antimicrobiano, retardante a chamas. Com suturas reforçadas em toda cortina. Tela colmeia retardante a chamas, antifúngico, e antibacteriana, reforçada nas laterais com vinyl (PVC). Tela triplamente reforçada e vies em PVC. As divisórias em vinil cor verde água com tela cor branca. Dimensões: trilho 3,90m (formato reto). Cortina 1,30 m largura. Serão apenas um trilho com 03 cortinas de 1,30m cada. Altura do pé direito da sala 3,05m. A cortina deverá ter no mínimo 2,00m de altura da cortina em pvc e de altura de tela de 0,30 até 0,90m para adequação da distância do piso ao teto. Trilhos em alumínio branco super resistente e silencioso, com todos os acessórios de fixação, ganchos e rodízios, fornecidos reto sem emendas ou junções, sendo os trilhos em alumínio. Dimensões: trilho</p>	3,00	un			

	<p>Estado de Santa Catarina MUNICÍPIO DE ÁGUAS FRIAS Departamento de Licitação CNPJ: 95.990.180/0001-02 Rua Sete de Setembro, 512 – Centro Águas Frias – SC, CEP 89.843-000 Fone/Fax (49) 3332-0019</p>
---	---

		3,90m (formato reto) Conforme desenhos em anexo. Garantia de 03 anos. Devidamente Instaladas. Conforme desenhos em anexo (Imagem Ilustrativa Anexo VI).					
--	--	--	--	--	--	--	--

Valor Total do Lote X R\$ _____ (_____)

Valor Total da Proposta R\$ _____ (_____).

Obs: No preço cotado já estão incluídas eventuais vantagens e/ou abatimentos, impostos, taxas e encargos sociais, obrigações trabalhistas, previdenciárias, fiscais e comerciais, assim como despesas com transportes e deslocamentos e outras quaisquer que incidam sobre a contratação.

Declaramos que os itens ofertados atendem à todas as especificações descritas no edital.

VALIDADE DA PROPOSTA COMERCIAL: 90 dias

PRAZO DE ENTREGA: Até 20 (vinte) dias após a solicitação do Município de Águas Frias

LOCAL E DATA

**NOME E ASSINATURA DO
REPRESENTANTE E CARIMBO DA EMPRESA**

	<p>Estado de Santa Catarina MUNICÍPIO DE ÁGUAS FRIAS Departamento de Licitação CNPJ: 95.990.180/0001-02 Rua Sete de Setembro, 512 – Centro Águas Frias – SC, CEP 89.843-000 Fone/Fax (49) 3332-0019</p>
---	---

ANEXO II

MINUTA DE CARTA DE CREDENCIAMENTO

PREGÃO PARA REGISTRO DE PREÇOS Nº 40/2016

PROCESSO Nº 59/ 2016

OBJETO: AQUISIÇÃO DE EQUIPAMENTOS E MATERIAIS, para suprir as necessidades da Secretaria Municipal de Administração, Finanças e Planejamento, da Secretaria Municipal de Assistência Social, da Secretaria Municipal de Educação, Cultura e Esportes e do Fundo Municipal de Saúde Águas Frias

ABERTURA DIA 08/09/16

A _____(nome do licitante)_____, por seu representante legal, inscrita no CNPJ sob nº _____, com sede na _____, credencia como seu representante o Sr. _____(nome e qualificação)_____, para em seu nome participar do certame em epígrafe, conferindo-lhe poderes especialmente para formular propostas verbais, recorrer e praticar todos os demais atos inerentes ao pregão, na sessão pública de julgamento, nos termos do artigo 4º da Lei 10.520/2002.

_____, em ____ de _____ 2016.

Carimbo e Assinatura do Credenciante

	<p>Estado de Santa Catarina MUNICÍPIO DE ÁGUAS FRIAS Departamento de Licitação CNPJ: 95.990.180/0001-02 Rua Sete de Setembro, 512 – Centro Águas Frias – SC, CEP 89.843-000 Fone/Fax (49) 3332-0019</p>
---	---

ANEXO III

MINUTA DE DECLARAÇÃO REQUISITOS DE HABILITAÇÃO

PREGÃO Nº 40/2016

PROCESSO Nº 59/2016

OBJETO: AQUISIÇÃO DE EQUIPAMENTOS E MATERIAIS, para suprir as necessidades da Secretaria Municipal de Administração, Finanças e Planejamento, da Secretaria Municipal de Assistência Social, da Secretaria Municipal de Educação, Cultura e Esportes e do Fundo Municipal de Saúde Águas Frias

A _____(nome do licitante)_____, por seu representante legal, inscrita no CNPJ sob nº _____, com sede à _____, nos termos do artigo 4º, VII, da Lei 10.520/2002, declara para os devidos fins de direito que cumpre plenamente os requisitos da habilitação estabelecidos nas cláusulas do Edital em epígrafe.

_____, em ____ de _____ 2016.

Carimbo e Assinatura do Representante Legal

	<p>Estado de Santa Catarina MUNICÍPIO DE ÁGUAS FRIAS Departamento de Licitação CNPJ: 95.990.180/0001-02 Rua Sete de Setembro, 512 – Centro Águas Frias – SC, CEP 89.843-000 Fone/Fax (49) 3332-0019</p>
---	---

ANEXO IV

MINUTA DA ATA DE REGISTRO DE PREÇOS Nº. xxxxx/2016

**ATA DE REGISTRO DE PREÇOS Nº XXXX/2016
PREGÃO Nº 40/ 2016
PROCESSO Nº 59/2016**

As xxxxxx HORAS do dia xxxxxx, na sala de licitações da Prefeitura de AGUAS FRIAS, localizada na RUA SETE DE SETEMBRO, 512, centro, AGUAS FRIAS– SC, neste ato representado por seu Prefeito Municipal Sr. DANILO DAGA, no uso de suas atribuições e, de acordo com a Lei Federal nº 8.666/93 e suas posteriores alterações, Lei nº 10.520, de 17 de julho de 2002, e Decreto Municipal nº043/2009 e, as demais normas aplicáveis, de acordo com o resultado da classificação das propostas apresentadas no **PROCESSO 59/2016, MODALIDADE Pregão PARA REGISTRO DE PREÇOS Nº 40/2016** por deliberação do Pregoeiro(a), homologada pela autoridade competente e publicada no Quadro de Avisos da Prefeitura e no site Oficial do Município de AGUAS FRIAS - SC em xxxxxx, **RESOLVE:** registrar o(s) preço(s) para AQUISIÇÃO DE EQUIPAMENTOS E MATERIAIS, para suprir as necessidades da Secretaria Municipal de Administração, Finanças e Planejamento, da Secretaria Municipal de Assistência Social, da Secretaria Municipal de Educação, Cultura e Esportes e do Fundo Municipal de Saúde Águas Frias, oferecido(s) pela (s) Empresa(s), de acordo com a classificação por ela(s) alcançada(s) por item, observadas as condições do Edital que integra este instrumento de registro :

Nome	CNPJ	Endereço	CEP
Xxxxxx	Xxxxxx	Xxxxxx	xxxxxx

A empresa _____, representado neste ato pelo Sr (a). _____, portador(a) do CPF nº _____, cuja proposta foi classificada em 1º lugar para os itens do objeto desta Ata e no certame acima numerado, consoante as seguintes cláusulas e condições:

1. DO OBJETO

1.1. Constitui objeto da presente licitação o **REGISTRO DE PREÇOS** para AQUISIÇÃO DE EQUIPAMENTOS E MATERIAIS, para suprir as necessidades da Secretaria Municipal de Administração, Finanças e Planejamento, da Secretaria Municipal de Assistência Social, da Secretaria Municipal de Educação, Cultura e Esportes e do Fundo Municipal de Saúde Águas Frias, conforme lotes abaixo:

LOTE	ITEM	QUANT	ESPECIFICAÇÃO	UNITÁRIO
xxx	xxx	xxx	xxx	xxx

VALOR TOTAL REGISTRADO NA ATA	xxxx
--------------------------------------	-------------

1.2. As quantidades constantes do subitem 1.1 são estimativas para o período de até 30/04/2017, podendo variar para mais ou para menos, de acordo com a demanda, não se obrigando a PREFEITURA à aquisição total.

1.3 – A **DETENTORA DA ATA** entregará os materiais equipamentos devidamente instalados nos locais indicados pelas Secretarias solicitantes e fornecerá garantia dos materiais e equipamentos em conformidade com o Edital.



1.4. O plugues dos itens solicitados deverão ser em conformidade com o padrão brasileiro.

1.5. A garantia deverá ser em conformidade com o especificado no item. Se não estiver especificado a garantia a mesma será de acordo com a lei de direito do consumidor.

1.6. No preços dos itens já deverá estar incluso a instalação e os cabos necessários para o perfeito funcionamento dos equipamentos.

1.7. A DETENTORA DA ATA deverá possuir conta nas Agências do Banco do Brasil ou possuir sistema de geração de boletos.

1.8. Da Entrega dos Materiais e Equipamentos:

1.8.1. As entregas deverão ser realizadas conforme a quantidade solicitada pelo Município, no prazo de até 20 (vinte) dias consecutivos a contar da emissão do pedido de empenho que será enviado via e-mail (no e-mail informado na proposta pela licitante).

1.9 Emissão das Notas Fiscais:

1.9.1. Para cada pedido de empenho deverá ser emitida uma nota fiscal

1.9.2. A nota fiscal deverá ser emitida em nome de:

1.9.2.1. Fundo Municipal de Saúde: A nota fiscal eletrônica deverá ser emitida em nome do Fundo Municipal de Saúde de Águas Frias CNPJ 11.300.021/0001-49 Rua Maria Gotardo Galon, 349, centro, Águas Frias -SC, CEP 89.843-000. A mesma deverá ser encaminhada para o e-mail: contabilidade@aguasfrias.sc.gov.br, nos arquivos com extensão XML e PDF, sob pena de retenção de pagamentos.

1.9.2.2. Paras as demais secretarias: A nota fiscal eletrônica deverá ser emitida em nome do Município de Águas Frias CNPJ 95.990.180/0001-02 Rua Sete de Setembro, 512, centro, Águas Frias -SC, CEP 89.843-000. A mesma deverá ser encaminhada para o e-mail: contabilidade@aguasfrias.sc.gov.br, nos arquivos com extensão XML e PDF, sob pena de retenção de pagamentos.

1.10. A entrega dos materiais pela licitante vencedora deverá ser entregue nos seguintes horários: Período Matutino: 07:30 às 09:00 e no período vespertino das 13:00 até às 14:30 de segunda a sexta-feira, para tempo hábil para conferência dos itens pela Secretaria.

1.11. Os materiais deverão ser entregues nas respectivas embalagens ou acondicionados em caixas para que não fiquem amassados ou danificados e separados por pedido de empenho para agilização no ato da entrega e conferência do material.

1.12. Qualquer defeito apresentado no material entregue será realizada a devolução.

1.13. Qualquer defeito ou vício encontrado no material, independente de já ter assinado nota fiscal, será comunicado a licitante para providência da substituição do mesmo.

2. DO PREÇO

2.1. Os preços dos produtos serão fixos e equivalentes aos de mercado na data da proposta.



2.2. Os preços propostos são considerados completos e abrangem todos os tributos (impostos, taxas, emolumentos, contribuições fiscais e parafiscais), transporte de materiais, embalagens, mão-de-obra e qualquer despesa, acessória e/ou necessária, não especificada nesta Ata e no Edital.

3. DA VALIDADE DO REGISTRO DE PREÇOS

3.1. A PRESENTE Ata de Registro de Preços terá validade até 30/04/2017 a partir da sua assinatura, ou até que se esgote o valor total, sendo o que ocorrer primeiro.

3.2. A existência de preços registrados não obriga o **MUNICÍPIO DE ÁGUAS FRIAS** a firmar as contratações que deles poderão advir, sendo-lhe facultada a utilização de outros meios de contratação, respeitada a legislação pertinente às licitações e ao Sistema de Registro de Preços, assegurando-se ao beneficiário do Registro preferência em igualdade de condições.

4. DA ADMINISTRAÇÃO DA ATA

4.1. A administração da Ata de Registro de Preços decorrente desta licitação caberá ao Setor de Licitações do **MUNICÍPIO DE ÁGUAS FRIAS**.

5. DAS CONDIÇÕES DE FORNECIMENTO

5.1. A empresa com preços registrados, passará a ser denominada detentora da Ata de Registro de preços, após a assinatura desta;

5.2. O compromisso de fornecimento será formalizado pela Ata de Registro de Preços e pela Nota de Empenho ou instrumento equivalente.

5.2.1. A celebração do compromisso de fornecimento se dará com a assinatura da Ata e pelo recebimento ou retirada da Nota de Empenho ou instrumento equivalente pela detentora da Ata. Após a solicitação a detentora da Ata terá o prazo de 20 (vinte) dias consecutivos para entregar o objeto licitado.

5.3. A detentora será obrigada a fornecer a quantidade prevista na Ata, acrescida de até 25% (vinte e cinco por cento), se solicitado pelo **MUNICÍPIO DE ÁGUAS FRIAS** e o não cumprimento desta imposição durante o prazo de vigência do Registro de Preços, acarretará sanções administrativas.

5.4. Cada fornecimento deverá ser efetuado mediante solicitação por escrito, através da Nota de Empenho ou Ordem de Fornecimento.

5.5. As quantidades solicitadas serão de acordo com as necessidades, respeitando-se o valor estimado.

5.5.1. Havendo necessidade de aumentar as quantidades, será comunicado ao detentor com antecedência de, no mínimo, 10 (dez) dias.

5.5.2. Se a detentora da Ata não puder fornecer o produto solicitado, ou o quantitativo total requisitado ou parte dele, deverá comunicar o fato ao Setor de Licitações, por escrito, no prazo máximo de 24 (vinte e quatro) horas, a contar do recebimento do Empenho ou da Ordem de Fornecimento.

6. DOS RECURSOS ORÇAMENTÁRIOS

6.1. As despesas decorrentes de fornecimentos correrão à conta das dotações expressamente consignadas no orçamento – programa para 2.016.

	<p>Estado de Santa Catarina MUNICÍPIO DE ÁGUAS FRIAS Departamento de Licitação CNPJ: 95.990.180/0001-02 Rua Sete de Setembro, 512 – Centro Águas Frias – SC, CEP 89.843-000 Fone/Fax (49) 3332-0019</p>
---	---

7. DOS PAGAMENTOS

7.1. Considerando-se o recebimento definitivo de cada entrega, o **MUNICÍPIO DE ÁGUAS FRIAS** efetuará o pagamento à DETENTORA, em Até 20 dias após a prestação de serviços/entrega dos materiais e apresentação da Nota Fiscal / Fatura contendo o número do Empenho a que se refere e o termo de recebimento, ao Setor de Compras.

7.2. A Nota Fiscal / Fatura que for apresentada com erro será devolvida ao detentor, para retificação ou substituição, contando-se o prazo estabelecido no subitem 7.1, a partir da data de sua reapresentação.

7.3. A nota fiscal deverá ser emitida em nome de:

7.3.1. Fundo Municipal de Saúde: A nota fiscal eletrônica deverá ser emitida em nome do Fundo Municipal de Saúde de Águas Frias CNPJ 11.300.021/0001-49 Rua Maria Gotardo Galon, 349, centro, Águas Frias -SC, CEP 89.843-000. A mesma deverá ser encaminhada para o e-mail: contabilidade@aguasfrias.sc.gov.br, nos arquivos com extensão XML e PDF, sob pena de retenção de pagamentos.

7.3.2. Paras as demais secretarias: A nota fiscal eletrônica deverá ser emitida em nome do Município de Águas Frias CNPJ 95.990.180/0001-02 Rua Sete de Setembro, 512, centro, Águas Frias -SC, CEP 89.843-000. A mesma deverá ser encaminhada para o e-mail: contabilidade@aguasfrias.sc.gov.br, nos arquivos com extensão XML e PDF, sob pena de retenção de pagamentos.

8. DA FISCALIZAÇÃO E DO PAGAMENTO

8.1. O Secretário Municipal responsável pela Secretaria Solicitante da Prefeitura procederá à análise da entrega dos produtos, para contatar sua quantidade e qualidade, e se atendem à finalidade que deles, naturalmente, se espera, emitindo termos de recebimento e aprovação (liquidação).

8.2. Entende-se como Fiscal da Ata de Registro de Preços os Servidores /Funcionários devidamente designados para acompanhamento da execução do presente termo.

8.3. Todas as ocorrências que vierem a prejudicar o andamento da presente Ata, deverão ser comunicadas imediatamente e por escrito, à Secretaria de Administração e Planejamento que procederá a abertura de processo competente.

8.3.1. Antes de comunicar à Secretaria de Administração e Planejamento, o servidor designado poderá, primeiramente, comunicar oficialmente a empresa sobre o problema ocorrido, determinando o prazo para a defesa. Findo esse prazo, com ou sem êxito na resposta, enviará, então, tal comunicação ao DJM (Departamento Jurídico do Município).

8.4. Constatando-se o recebimento pelo Fiscal, o **MUNICÍPIO DE ÁGUAS FRIAS** efetuará o pagamento à empresa registrada em Ata, em Até 20 dias após a prestação de serviços/entrega dos materiais após o recebimento definitivo, mediante a apresentação e aceitação da Nota Fiscal / Fatura, contendo o número do Empenho a que se refere e assinatura do responsável pelo recebimento.

8.5. O pagamento somente se dará após o recebimento definitivo, atestado na Nota Fiscal / Fatura pelo responsável, para os procedimentos que culminam no pagamento à empresa registrada em Ata.



8.6. A empresa registrada em Ata deverá manter-se regular junto aos órgãos elencados no subitem anterior e manter as mesmas condições habilitatórias deste certame, sob pena de retenção do pagamento e/ou rescisão contratual.

8.7. Havendo erro na Nota Fiscal / Fatura ou outra circunstância de responsabilidade da EMPRESA detentora da Ata que desaprove a liquidação da despesa, a mesma ficará pendente e o pagamento sustado até que sejam providenciadas as medidas saneadoras necessárias.

8.8. Caso haja desequilíbrio econômico-financeiro, poderá haver revisão na ATA desde que, ocorram fatos inéditos que reflitam diretamente nas condições pactuadas, ou seja, a revisão contratual deverá ser baseada em acontecimento imprevisível e inevitável, ou se previsível, de conseqüências incalculáveis. A álea ordinária, que implica um encargo previsível ou suportável, por si só, não autoriza a revisão contratual. A revisão contratual deverá ser comprovada pela DETENTORA DA ATA através de documentos e fundamentação legal formal, podendo a mesma ser deferida após anuência da Prefeitura Municipal de Águas Frias.

8.9. O valor total estimado desta Ata poderá ser utilizado integralmente ou não, conforme a necessidade da Prefeitura Municipal de Águas Frias.

9. DAS CONDIÇÕES DE ENTREGA E RECEBIMENTO DOS PRODUTOS

9.1. Os materiais serão fornecidos de acordo com as requisições encaminhadas pela Administração Municipal devidamente assinada pelo servidor responsável.

9.2. A entrega dos produtos deverá ser efetuada sempre que solicitada, e não serão tolerados atrasos sem justificativas prévias.

9.3. Se a detentora com preço registrado em primeiro lugar não receber ou não retirar a Nota de Empenho ou Ordem de Fornecimento, no prazo de 02 (dois) dias úteis, contado da data da convocação, o **MUNICÍPIO DE ÁGUAS FRIAS** convocará a empresa com preço registrado em segundo lugar, para efetuar o fornecimento, ao preço do primeiro classificado, e assim por diante quanto às demais detentoras, sendo aplicadas às faltosas as penalidades descritas no item 10.

9.3.1. Será dado como retirada / recebida, a Nota de Empenho ou Ordem de Fornecimento enviada via fac-simile.

9.4. Os produtos objeto desta licitação deverão ser entregues de acordo com as Ordem de Fornecimento para cada a qual será emitido o Cupom Fiscal, e posterior emissão de Nota Fiscal de acordo com a Nota de Empenho, constando o número da Ata de Registro de Preços, o produto, o valor unitário, a quantidade, o valor total, além das demais exigências legais.

9.5. Cada fornecimento somente será considerado concluído mediante a emissão de Termo de Recebimento Definitivo (liquidação).

9.6. O prazo para a emissão do Termo de Recebimento Definitivo (liquidação) será de até 10 (dez) dias, contados do recebimento provisório.

9.7.1. O recebimento definitivo do objeto desta Ata, não exime o fornecedor de ser responsabilizado, dentro das penalidades previstas na Lei 8.666/93 e alterações, pela má qualidade que venha a ser constatada durante o uso, dentro do prazo de validade, dos produtos fornecidos.

10. DAS SANÇÕES

10.1. O atraso injustificado na entrega do objeto contratado, implica no pagamento de multa de 1% (um por cento) por dia de atraso, limitada a 10% (dez por cento), calculada sobre o valor da parcela



em atraso ou da nota de empenho, isentando em conseqüência o **MUNICÍPIO DE ÁGUAS FRIAS** de quaisquer acréscimos, sob qualquer título, relativos ao período em atraso.

10.2 Havendo atraso de pagamento, pagará o **MUNICÍPIO DE ÁGUAS FRIAS** à detentora multa correspondente a 1% (um por cento) por dia de atraso, limitada a 10% (dez por cento) do valor da parcela em atraso.

10.3 A inexecução parcial do ajuste ou a execução parcial em desacordo com a presente Ata, implica no pagamento de multa de 10% (dez por cento) calculada sobre o valor da parcela inexecutada ou executada em desacordo.

10.4 A inexecução total do ajuste ou execução total em desacordo com a presente Ata, implica no pagamento de multa de 20% (vinte por cento), calculada sobre o valor total do contrato e/ou da nota de empenho.

10.5 A recusa injustificada da empresa vencedora em assinar a Ata, aceitar ou retirar a Nota de Empenho, para efeitos de aplicação de multa, equivale à inexecução total da sua obrigação.

10.6 A aplicação de multa, a ser determinada pelo **MUNICÍPIO DE ÁGUAS FRIAS**, após regular procedimento que garanta a prévia defesa da empresa inadimplente, não exclui a possibilidade de aplicação da sanção prevista no art. 7º da Lei 10.520/02 e alterações.

Parágrafo Primeiro: As penalidades poderão ser aplicadas isoladamente ou cumulativamente, nos termos do art. 87 da Lei nº 8.666/93.

Parágrafo Segundo: Na aplicação dessas penalidades serão admitidos os recursos previstos em lei, garantido o contraditório e a ampla defesa.

Parágrafo Terceiro: Além das penalidades acima citadas a **DETENTORA DA ATA** ficará sujeita ao cancelamento de sua inscrição no Cadastro de Fornecedores do **MUNICÍPIO DE ÁGUAS FRIAS**.

11. DO CANCELAMENTO DOS PREÇOS REGISTRADOS

11.1 Os preços registrados poderão ser cancelados nos seguintes casos:

11.1.1. Pelo **MUNICÍPIO DE ÁGUAS FRIAS**, quando:

I - a detentora descumprir as condições da ata de registro de preços;

a) Nenhuma sanção será aplicada sem o devido processo administrativo, assegurada a defesa prévia do interesse e recurso nos prazos definidos em lei, sendo-lhes franqueada vista ao processo.

b) “Quem convocado dentro do prazo de validade da sua proposta não celebrar o contrato, deixar de entregar ou apresentar documentação falsa exigida para o certame, ensejar o retardamento da execução de seu objeto, não mantiver a proposta, falhar ou fraudar na execução do contrato, comportar-se de modo inidôneo ou cometer fraude fiscal ficará, impedido de licitar e contratar com a União, Estados, Distrito Federal ou Municípios e, será descredenciado no Sicaf ou nos sistemas de cadastramento de fornecedores a que se refere o inciso XIV do art. 4º da Lei 10.520/02, pelo prazo de até 5 (cinco) anos”.

II - a detentora não retirar a nota de empenho ou instrumento equivalente no prazo estabelecido, sem justificativa aceitável;

III - a detentora der causa à rescisão administrativa de contrato de fornecimento;



IV - em qualquer hipótese de inexecução total ou parcial do contrato de fornecimento;

V - os preços registrados se apresentarem superiores aos praticados no mercado, e não houver acordo quanto à sua atualização;

VI - por razões de interesse público, devidamente fundamentadas;

11.1.2 Pela detentora da ata, mediante solicitação por escrito, quando:

I - os preços registrados se apresentarem inferiores aos praticados no mercado, e não houver acordo quanto à sua atualização;

II - comprovar a impossibilidade de executar o contrato de acordo com a ata de registro de preços.

11.2. Nas hipóteses previstas no subitem 11.1.1, a comunicação do cancelamento de preço registrado será publicada no Jornal Oficial do Estado de Santa Catarina juntando-se o comprovante ao expediente que deu origem ao registro.

11.3. A detentora da ata poderá solicitar o cancelamento do registro do preço através de requerimento a ser protocolado no Setor de Compras e Licitações, de segunda à sexta feira em horário normal de expediente.

11.3.1. Caso não verifique fundamentação em sua solicitação, a detentora sujeitar-se-á às sanções administrativas previstas na presente, sendo assegurado à mesma o contraditório e a ampla defesa.

11.4. Cancelada a Ata em relação a uma detentora, poderá ser convocada aquela com classificação imediatamente subsequente, se registrado mais de um preço, para fornecer ao preço do primeiro classificado.

11.5. Ocorrendo cancelamento do registro de preços pelo **MUNICÍPIO DE ÁGUAS FRIAS**, a empresa detentora será comunicada por correspondência com aviso de recebimento.

11.5.1. No caso de ser ignorado, incerto ou inacessível, o endereço da detentora, a comunicação será feita através do Quadro de Avisos e/ou no site Oficial do Município, www.aguasfrias.sc.gov.br, considerando-se cancelado o preço registrado a partir da publicação.

12. DA PUBLICIDADE

12.1 A Ata de Registro de Preços e suas alterações, se houver, será publicada no órgão oficial de divulgação do Município.

13. DA REVISÃO DOS PREÇOS E DO EQUILÍBRIO ECONÔMICO-FINANCEIRO

13.1. Se houver desequilíbrio da equação econômico-financeira inicial da ata, os preços registrados poderão ser revistos, a qualquer tempo.

13.1.1. Comprovado o desequilíbrio, a revisão dos preços registrados poderá ser efetuada por iniciativa do **MUNICÍPIO DE ÁGUAS FRIAS** ou mediante solicitação da empresa detentora, desde que apresentadas as devidas justificativas.

13.1.2. Em qualquer hipótese os preços decorrentes de revisão não ultrapassarão os praticados no mercado.



13.3. Para se habilitar à revisão dos preços, o interessado deverá formular pedido dirigido ao PREFEITO, mediante requerimento protocolado, no prazo de até 10 (dez) dias contados da data da ocorrência do fato motivador do desequilíbrio, devidamente fundamentado, e acompanhado dos seguintes documentos:

I - Planilha de composição do novo preço, com os mesmos elementos formadores dos preços originalmente registrados devidamente assinada sobre carimbo da empresa;

II - Cópia autenticada da(s) Nota(s) Fiscal(is) dos elementos formadores do novo preço.

13.4. Sendo procedente o requerimento da empresa detentora da ata, o equilíbrio econômico-financeiro será concedido a partir da data do protocolo do pedido.

13.4.1. A detentora da Ata não poderá interromper o fornecimento durante o período de tramitação do processo de revisão de preço.

14. DAS DISPOSIÇÕES FINAIS

14.1. Integram esta Ata, o Edital e os preços registrados no certame licitatório.

14.2. Os casos omissos serão resolvidos à luz da Lei Federal 8.666/93 de 21 de junho de 1.993 e alterações posteriores vigentes, consolidada com a Lei 10.520, de 17 de julho de 2002, Decreto Municipal nº 045/2007 e Decreto Municipal nº 043/2009, recorrendo-se à analogia, aos costumes e aos princípios gerais de Direito.

15. DO FORO

15. Fica eleito o foro da comarca de Coronel Freitas - SC, para dirimir eventuais dúvidas e/ou conflitos originados pela presente Ata, com renúncia a quaisquer outros por mais privilegiados que possam traduzir.

E por estar, assim, justo e avençado, depois de lido e achado conforme, foi o presente instrumento lavrado em 02 (duas) vias de igual teor e forma e assinado pelas partes.

MUNICÍPIO DE AGUAS FRIAS - SC, em 24/08/16

DANILO DAGA
Prefeito

Analisado e Aprovado

JHONAS PEZZINI
OAB/SC 33678

	<p>Estado de Santa Catarina MUNICÍPIO DE ÁGUAS FRIAS Departamento de Licitação CNPJ: 95.990.180/0001-02 Rua Sete de Setembro, 512 – Centro Águas Frias – SC, CEP 89.843-000 Fone/Fax (49) 3332-0019</p>
---	---

ANEXO V

TERMO DE REFERÊNCIA E VALORES REFERENCIAIS QUANTITATIVOS

Processo licitatório nº 40/2.016

DADOS DO SOLICITANTE:

ESTADO DE SANTA CATARINA. MUNICÍPIO DE ÁGUAS FRIAS RUA SETE DE SETEMBRO, 512 FONE: 49 3332 0019

OBJETIVOS A SEREM ALCANÇADOS:

Atendimento aos princípios da economicidade e eficiência na aquisição dos materiais em questão, através da competitividade entre empresas do ramo, mediante regular e adequado processo licitatório, cujo fator preponderante é o Menor preço - TOTAL POR LOTE

JUSTIFICATIVA DA LICITAÇÃO:

A presente licitação justifica-se pela necessidade de AQUISIÇÃO DE EQUIPAMENTOS E MATERIAIS, para suprir as necessidades da Secretaria Municipal de Administração, Finanças e Planejamento, da Secretaria Municipal de Assistência Social, da Secretaria Municipal de Educação, Cultura e Esportes e do Fundo Municipal de Saúde Águas Frias

OBJETO:

AQUISIÇÃO DE EQUIPAMENTOS E MATERIAIS

LOCAL, DATA, HORA ABERTURA DA LICITAÇÃO:

Serão recebidos os envelopes de proposta e habilitação, referente ao processo, até o dia 08/09/2016 as 08:00horas no setor de licitações do município de Águas Frias - SC.

HABILITAÇÃO:

Serão exigidos para a habilitação no processo licitatório os seguintes documentos:

CERTIDÃO NEGATIVA FGTS
CERTIDÃO NEGATIVA FAZENDA FEDERAL
CERTIDÃO NEGATIVA FAZENDA ESTADUAL
CERTIDÃO NEGATIVA FAZENDA MUNICIPAL
CERTIDÃO NEGATIVA DE DÉBITOS TRABALHISTAS
DECLARAÇÃO CUMPRIMENTO ART. 7º, XXXIII C. FEDERAL.

PROPOSTA

Serão desclassificadas as propostas que descumprirem o estabelecido no edital.

JULGAMENTO

O julgamento no processo será o de Menor preço - TOTAL POR LOTE.

VALOR ESTIMADO

A estimativa da aquisição é de aproximadamente de R\$123.455,26 (cento e vinte e três mil quatrocentos e cinquenta e cinco reais e vinte e seis centavos)

	<p>Estado de Santa Catarina MUNICÍPIO DE ÁGUAS FRIAS Departamento de Licitação CNPJ: 95.990.180/0001-02 Rua Sete de Setembro, 512 – Centro Águas Frias – SC, CEP 89.843-000 Fone/Fax (49) 3332-0019</p>
---	---

A ESTIMATIVA DE VALOR REFERE-SE A PLANILHA ORÇAMENTÁRIA ABAIXO

Especificação (do material)	Descrição do objeto	Un	Valor da Unidade de Referência
ARMÁRIO 2 PORTAS	confeccionada em MDF de no mínimo 18mm na cor , nogueira boreal, com 02 portas com chaves nas 02 portas. Portas com dimensões de 1,70x1,00x0,45 m(AxCXP). Com 03 prateleiras internas com espessura mínima de 18mm cada, com uma distância (altura) de 42cm entre cada prateleira . O armário terá divisória interna na altura do armário para reforçar o mesmo . Com puxadores em aço escovado com comprimento mínimo de 17cm . MDF Madeirado é fabricado a partir da chapa crua (sem revestimento), sendo adicionado um revestimento melamínico de baixa pressão que, ao final do processo, confere ao painel	un	865,4300
BALCÃO COM PORTAS E GAVETAS	confeccionado em MDF de no mínimo 4cm na cor nogueira boreal. Sendo de 1,30cm de comprimento e 70de altura e 45cm de profundidade. Com 02 portas e 04 gavetas. Gavetas com corrediças telescópicas e puxadores em aço escovado com 17cm de comprimento, Dobradiças das portas de 90 graus, em aço Q195.	un	885,1600
ARMÁRIO EM MDF	de no mínimo 18mm na cor nogueira Boreal , com 04 portas com dimensões de 2,30x2,00x0,50 m(AxCXP). Com 05 prateleiras internas com espessura mínima de 18mm cada, com uma distância (altura) de 42cm entre cada prateleira . O armário terá divisórias internas na altura do armário para reforçar o mesmo (cada porta terá a divisória - 03 divisórias). Com puxadores em aço escovado com comprimento mínimo de 30cm . MDF Madeirado é fabricado a partir da chapa crua (sem revestimento), sendo adicionado um revestimento melamínico de baixa pressão que, ao final do processo, confere ao painel uma gran	un	1.740,8700
ARMÁRIO SOB MEDIDA	m 100% MDP com duas portas, com chave individual em cada porta, com 04 prateleiras internas. Acabamento em BP brilhante. Com puxadores em plástico polipropileno, com sapatas reguláveis.Com as dimensões de : 161x91x42cm (AxLxP). Cor teca itália. Sistema de montagem parafusos/cavilhas. Devidamente instalado e garantia mínima de 06 meses.	un	451,2500
MESA DE ESCRITÓRIO EM L	confeccionado em MDF 18mm, cor Nogueira boreal, com as dimensões de 2,44 x 1,68m com 0,70m de profundidade e 0,75m de altura, engrossurada. Abertura na mesa para passagem de fios, com duas portas (à esquerda), sendo as duas portas com uma prateleira de comprimento . Com 01 gaveteiro móvel (com rodízios de silicone) com 03 gavetas nas dimensões de 66x45x45cm (AxLxP).	un	1.532,4800

	<p>Estado de Santa Catarina MUNICÍPIO DE ÁGUAS FRIAS Departamento de Licitação CNPJ: 95.990.180/0001-02 Rua Sete de Setembro, 512 – Centro Águas Frias – SC, CEP 89.843-000 Fone/Fax (49) 3332-0019</p>
---	---

	Puxadores em aço escovado 170mm corrediça telescópica . Com laterais e frente da mesa fechadas até o chão. MDF Madeirado é fabricado a partir da chapa crua (sem revestimento), sendo adicionado um revestimento sendo ad		
MESA PARA ESCRITÓRIO	em MDF, de no mínimo 18 mm. Sem gavetas. Altura: 0,80 m. Comprimento: 1,70 m. Largura/Profundidade: 0,70 m. Fechada nas laterais e na frente até o chão. Cor: nogueira boreal. Abertura arredondada para passagem de fios que deverá ser realizada no momento da montagem e instalação da mesa. Garantia mínima de 12 meses.	un	688,1200
GAVETEIRO MÓVEL PARA ESCRITÓRIO	de rodinhas rodízio duplo em silicone, com travas confeccionado, em MDF de no mínimo 4cm cor nogueira boreal, com 04 gavetas, com chave nas gavetas. Sendo de 60cm de profundidade, largura de 60cm, altura de 65cm. Com puxadores das gavetas confeccionado em aço escovado com 17cm de comprimento , corrediças telescópicas.	un	418,8900
SUPORTE PARA CPU	móvel confeccionado em MDF com no mínimo 4cm, cor nogueira boreal. Sendo de 30cm de largura, 40cm de comprimento e 25cm de altura	un	88,5800
BALCAO PARA RECEPÇÃO	em L confeccionada em MDF de no mínimo 4cm. Cor nogueira Boreal, os furos para passagem da fiação deverá ser realizado no momento da instalação. Balcão liso sem gavetas, sendo de 2,00 por 1,55m com 60cm de profundidades, sendo fechado até o chão, nas partes frontais e laterais . Com complemento em L na parte superior sobre a mesa deverá ser fechada em uma altura de 40cm e no final destra altura apoio de 20cm de largura (sobre tampo)em toda extensão do balcão. Devidamente instalada	un	1.125,3300
AR CONDICIONADO SPLIT	9000BTUS quente/frio 220V, vazão de ar 460m³/h. Consumo energético classificação A, com potência mínima 895W. Itens inclusos :01 Ar-Condicionado; Manual de Instruções; Certificado de Garantia; Mini Folder; Controle Remoto; Suporte para o controle remoto; Devidamente instalado. Garantia mínima de 12 meses.	un	1.491,3300
AR CONDICIONADO SPLIT QUENTE/FRIO	com no mínimo 9000 BTUS Quente/ Frio 220V . Potência mínima: Refrigeração - 890 Watts; - Aquecimento – 850 Watts. Eficiência energética: classe A Modos de operação: Refrigera e Aquece Velocidades: 3 + Função Jet Cool. Vazão de ar: - Interno – 7,2 m³; - Externo – 18 m³. Temperatura: 16° a 30°. Controle Remoto com as Funções: - Tela digital; - Liga/desliga; - Seleção de modo de operação; - Ajuste de temperatura; - Seleção de velocidade; - Função Jet Cool; - Função CAOS Swing; - Função Sleep; - Função Energy Saving. Recursos: Funções especiais – Desumidificação Saudáve	un	1.718,3300
AR CONDICIONADO 12000	Potência mínima:1100W. Eficiência energética	un	1.413,1800

	<p style="text-align: center;">Estado de Santa Catarina MUNICÍPIO DE ÁGUAS FRIAS Departamento de Licitação CNPJ: 95.990.180/0001-02 Rua Sete de Setembro, 512 – Centro Águas Frias – SC, CEP 89.843-000 Fone/Fax (49) 3332-0019</p>
---	---

BTUS SPLIT QUENTE/FRIO	<p>classe A . Modos de operação :Automático, Desumidifica , Ventila, Refrigeradora e Aquece. Velocidades : Auto, Baixo, Médio e Automático. Vazão de ar :450 m³/h. com Controle Remoto. Com display de cristal líquido, maior praticidade e conforto na utilização do produto. Certificação do INMETRO 008092/2013.Funções especiais : Sleep: Ajusta automaticamente a melhor condição para o ambiente durante a noite; Swing: Melhor distribuição do ar no ambiente; Turbo: Aumento na ventilação para atingir uma climatização mais rápida. Com Filtro Removível, anti-</p>		
AR CONDICIONADO 18000 BTUS SPLIT QUENTE/FRIO	<p>Eficiência energética: Classe A Conteúdo da embalagem 1 Unidade interna, 1 Unidade externa, 1 Manual de instruções, 1 Manual de instalação, 1 Controle remoto, 1 Placa para fixação, voltagem de 220 V, gás ecológico R410a, condicionadores de Ar Inverter Techno reúne tecnologia e ecologia, pois economiza até 40% de energia, além disso, possui classificação energética "A" e Gás R410a, que não agride a camada de ozônio. Devidamente instalado. Garantia de 12 meses</p>	un	2.559,6600
AR CONDICIONADO 12000 BTUS SPLIT QUENTE/FRIO	<p>Eficiência energética: Classe A Conteúdo da embalagem 1 Unidade interna, 1 Unidade externa, 1 Manual de instruções, 1 Manual de instalação, 1 Controle remoto, 1 Placa para fixação, voltagem de 220 V, gás ecológico R410a, devidamente instalado. Condicionadores de Ar Inverter Techno reúne tecnologia e ecologia, pois economiza até 40% de energia, além disso, possui classificação energética "A" e Gás R410a, que não agride a camada de ozônio. Devidamente instalado. 12 meses de garantia</p>	un	1.831,7500
BEBEDOURO PARA GARRAFAO	<p>de água com capacidade de xícaras/água (em litros) 0,8l; material/Composição Plástico. Opções de temperatura: Natural e Fria. Bandeja coletora de resíduos removível. Cor: Prata. Alimentação Energia Elétrica 220V. Potência (w) 65w Consumo (Kw/h) 0,18kw/h .Conteúdo da embalagem: Um bebedouro; Um manual do usuário; Uma lista de endereços de Serviço Autorizado. Dimensões aproximadas do produto - cm (AxLxP) 43,5x31x33cm. Peso aproximado do produto - Kg 4,5kg . Garantia do fornecedor 12 meses . Devidamente instalado</p>	un	610,4100
FORNO ELÉTRICO	<p>de mesa com capacidade mínima para 44 litros, cor branca. Forno com interior autolimpante. Funções: Assa, gratina e aquece Pés: Anti derrapantes Luzes pilotos: Indicam que o forno está ligado e quais funções estão em funcionamento Luz interna: Para visualização dos assados Grade Cromada: 2 alturas removível Bandeja (removível): Esmaltada para resíduos Frontal: Em termoplástico Corpo externo: Aço pintado (branco ou prata) Vidros: Duplos serigrafados Corpo interno: Revestimento especial</p>	un	458,6100

	<p>Estado de Santa Catarina MUNICÍPIO DE ÁGUAS FRIAS Departamento de Licitação CNPJ: 95.990.180/0001-02 Rua Sete de Setembro, 512 – Centro Águas Frias – SC, CEP 89.843-000 Fone/Fax (49) 3332-0019</p>
---	---

	autolimpante Timer: 120 minutos (2 horas) com aviso sonoro Controle independente das r		
LIQUIDIFICADOR COM POTÊNCIA MÍNIMA DE 600W	Dimensões do produto (mm): 200 x 405 x 190 (L x A x P), Peso líquido: 2,20 kg, Potência: 600 W, Consumo: 0,16 kW/h, Cor: Branca, Voltagem: 220V, Comprimento do cabo: 70 cm, Porta-fios, Acessórios: Filtro e mini-processador, Capacidade do copo: 1,6 L (útil); 2 L (total). Espessura do Copo: 5mm. Garantia mínima de 06 meses	un	242,3300
REFRIGERADOR	Geladeira/Refrigerador frost free com capacidade mínima total para 405 litros. Painel digital touch. Cor Branco. Tipo de refrigerador: Duplex . Eficiência energética: classe A . Capacidade bruta de armazenamento Refrigerador :318 litros. Freezer: 94 litros. Refrigerador + Freezer:412 l. Capacidade líquida de armazenamento: Refrigerador 317 litros. Freezer 88 litros.Refrigerador + freezer 405 l. Prateleiras Material :vidro. Gavetas Tipo gaveta gelo extra e gaveta hortifruti.Recursos Extras :Porta-latas, Porta ovos , Alarme , iluminação interna, Pés reguláveis, Rodízios. Alimentação	un	2.265,6600
FOGÃO A GÁS	de Piso 4 Bocas com Acendimento Automático e Vidro da Porta do Forno removível, Bivolt, Branco. Injetor de gás horizontal, Proteção térmica traseira, Luz no interior do forno. Prateleiras no Forno Total 2. Temperatura do forno 180°C ~ 280°C . Volume do Forno (Litros) 67,7 . Porta balanceada. Porta e vidro interno do forno removíveis . Porta fria . Vidro na porta do forno Duplo. Bocas esmaltadas. Bocas/Queimadores 4, Botões (fixos ou removíveis) Removível . Potência dos Queimadores: 2 Queimadores Rápidos 2750 / 2 semi-rápidos 1850. Queimador rápido selado. Sensor stop gás , Sobretampa nos qu	un	1.109,0000
LAVADORA DE ALTA PRESSÃO (LAVA JATO)	com rodas e alça para transporte. Pressão máxima (libras) 1900, com aplicador de detergente jato regulável. Com vazão de água de 360 l/h. Com potencia de 1800 Watts. 220 volts. Com filtro de água, porta acessórios, gatilho com trava de segurança. Itens inclusos: lavadora de alta pressão, tubeira vario power, tubeira turbo, pistola com mangueira de alta pressão, manual do usuário. Garantia de 12 meses.	un	659,3000
FORNO MICRO-ONDAS COM CAPACIDADE MÍNIMA PARA 30 LITROS	com potência mínima de 800 W, com display LCD, com relógio, prato giratório, com a função de grill e descongelamento. Com teclas pré-programadas, com trava de segurança. Cor prata.com dimensões de: (L x P x P) 60,8x36,66x47,8 cm. Garantia de 12 meses. Incluso suporte metálico para instalação do micro-ondas.	un	750,3000
REFRIGERADOR/GELADEIRA FROST FREE	Duplex 2 Portas, - 459 Litros , (346 litros do refrigerador e 113 litros do congelador), 220 volt, Dimensões aproximadas do produto – cm (AxLxP)193x70,5x76cm, com no minimo 03	un	2.662,6600

	<p>Estado de Santa Catarina MUNICÍPIO DE ÁGUAS FRIAS Departamento de Licitação CNPJ: 95.990.180/0001-02 Rua Sete de Setembro, 512 – Centro Águas Frias – SC, CEP 89.843-000 Fone/Fax (49) 3332-0019</p>
---	---

	prateleiras de vidro temperado e reguláveis, duplo gavetão transparente com abertura ergonômica e divisória removível, compartimento extra frio, iluminação interna, alarme de porta aberta, controle de temperatura externocom display digital, cor branco. Com 03 porta garrafas na porta e mais compartimentos para alimentos. Com prateleira removível no congelador/freezer. Garantia mínima de 12 meses		
LIQUIDIFICADOR	com 700W de Potência, 10 Velocidades + Pulsar, e Jarra PP com Filtro desmontável. Copo transparente, com bico, desmontável. Lâminas com ângulos diferenciados, base antiderrapante, cor preto do liquidificador. Com trava de segurança, tampa com orifício, tampa com travamento. Silencioso. Dimensões : Altura 40 cm ;Largura 21 cm, Comprimento 18 cm, Peso 1.2 kg. Garantia 12 meses	un	176,5200
FORNO MICRO-ONDAS	31 litros, 1000W de potência, 220V, cor branco. Com trava de segurança, com menu dia a dia , menu Kids, com teclas, com relógio, a tecla descongelar e tecla ponto certo . Com dimensões de: 52 X32,54X42,2cm (LxAxP). Itens inclusos: Micro-ondas, prato giratório e manual de instruções. Com 12 meses de garantia	un	613,7500
CHALEIRA	1,7L Inox Botão Liga/Desliga; Corpo em aço escovado; Tampa com abertura acionada por botão ; Ferve 1L de água em poucos minutos; Jarra sem fio; Luz indicadora de funcionamento; Desligamento automático; Capacidade de 1.7L; Jarra com movimento rotativo 360°; alimentação Energia Elétrica, voltagem bivolt 220 V.	un	149,4900
FREEZER HORIZONTAL	om capacidade mínima de 519 litros. Cor branca. Com duas tampas, potência de 200W, com função de congelamento rápido, dreno de degelo, com controle de temperatura. Consumo de energia 84,6KW. Garantia mínima de 12 meses	un	2.199,0000
LAVADORA DE ROUPAS	12 kg turbo Cor branco; voltagem 220v, 4 níveis de água, 12 programas de lavagens, tecla turbo agitação, tecla de economia, filtro pega fiapos no agitador, abertura da tampa superior e transparente, garantia de 12 meses, gabinete zincplus de aço galvanizado mais resistente e durável o cesto é feito de polipropileno especial que não enferruja nunca. Consumo de energia (Kw/h)0,37Kw/h, Dimensões aproximadas do produto - cm (AxLxP)101,5x66x73cm	un	1.659,2500
TORNEIRA ELÉTRICA BIVOLT	Super. voltagem bivolt 220, Torneira eletrônica com regulagem de 4 opções de temperatura; Corpo em termoplástico, isolante térmico e elétrico; Bica giratória 360°; Não respinga; Economia de até 60% de energia; Registro com 1/4 de volta; Versátil; Segurança no manuseio. Devidamente instalada. Garantia de 12 meses.	un	139,3300
MICRO-ONDAS	com capacidade mínima para 31 litros, cor branca .	un	602,9900

	<p>Estado de Santa Catarina MUNICÍPIO DE ÁGUAS FRIAS Departamento de Licitação CNPJ: 95.990.180/0001-02 Rua Sete de Setembro, 512 – Centro Águas Frias – SC, CEP 89.843-000 Fone/Fax (49) 3332-0019</p>
---	---

	<p>Display Digital. prato giratório, prato, diâmetro do prato de 315, Consumo de energia A (Procel). Funções:; Desodorizador; 8 receitas pré-programadas ;Autodescongelamento; Função Mudo; Adicionar 30 seg; Relógio; Trava de segurança eletrônica, com puxador para abertura do micro-ondas. Potência mínima de 900W, voltagem 220V. Incluso prato. Dimensões: altura 33 cm, Largura 53 cm Comprimento 42 cm. Garantia mínima de 12 meses</p>		
<p>LAVADORA DE PRESSÃO 220V</p>	<p>com potência de 2000W 50/60Hz, com mangueira de alta pressão de 7,5 m com trama de aço, além de ser mais durável traz muita mobilidade na área de limpeza. Ela vem com recipiente para detergente embutido, ativado diretamente no bico regulável. Sua lança pode ser trocada facilmente, para alternar entre bico leque e bico turbo com ajuste de pressão e trabalhar nas aplicações leves e pesadas ao mesmo tempo. Seu cesto porta acessórios e seus suportes para pistola, cabo elétrico e mangueira deixa tudo mais prático e organizado. Com carinho de transporte, com alça de transporte. Tipos de Bico T</p>	<p>un</p>	<p>918,9300</p>
<p>CHALEIRA ELÉTRICA 1,7 LITROS</p>	<p>Preto. Material/Composição: Jarra em plástico. Capacidade máxima: 1,7 litros; Ferve 1 litro de água em 5 minutos; Jarra sem fio: fácil de servir; Desligamento automático; Porta-cordão; Ideal para o preparo de chá, café instantâneo, capuccino, mamadeira, etc; Base destacável; Interruptor com indicador luminoso de funcionamento; Sistema de proteção contra superaquecimento e funcionamento a seco; Potência (w) 1200W , Consumo (Kw/h) 1,15kw/h Conteúdo da embalagem 1 Chaleira, Folheto de instrução, Mini folder e certificado de garantia. Garantia de 12 meses.</p>	<p>un</p>	<p>135,6600</p>
<p>HIDROLAVADORA DE ALTA PRESSÃO</p>	<p>Tipo de Motor: Indução monofásico; Pressão Máxima 200BAR , Vazão 6,5l/min, Carrinho de transporte, Alça para transporte, Aplicador de detergente integrado, Tipos de Bico Jato regulável e turbo rotativo, Voltagem 220V Potência (W) 2500W. Com mangueira de 5m, enrolador de mangueira, Garantia mínima de 12 meses</p>	<p>un</p>	<p>1.110,5600</p>
<p>ESCADA EM ALUMÍNIO DE ALTA RESISTÊNCIA</p>	<p>ontendo 8 degraus, com detalhes em plástico, pés antiderrapantes, dimensões: Comprimento: 1.10 (m) Largura: 0.48 (m) Altura: 1.52 (m). Garantia de 06 meses</p>	<p>un</p>	<p>173,5600</p>
<p>VARAL DE CHÃO</p>	<p>com abas em aço na cor branco/verde dobrável. Medidas do produto montado cm 96 x 56 x 136cm (A x L x P) . Garantia de 03 meses.</p>	<p>un</p>	<p>71,2200</p>
<p>CAFETEIRA ELÉTRICA</p>	<p>e 1,5 LT Material/Composição Plástico e aço inoxidável, Opções de temperatura, modo de filtragem, 1 Filtro Removível. Funções: Preparar e Aquecer Café Cor: Preto com detalhes prata e aço escovado, voltagem de 220v. Conteúdo da embalagem: 1 Cafeteira, 1 Porta Filtro e 1 Jarra, Dimensões aproximadas do produto -</p>	<p>un</p>	<p>153,2000</p>

	<p>Estado de Santa Catarina MUNICÍPIO DE ÁGUAS FRIAS Departamento de Licitação CNPJ: 95.990.180/0001-02 Rua Sete de Setembro, 512 – Centro Águas Frias – SC, CEP 89.843-000 Fone/Fax (49) 3332-0019</p>
---	---

	32,8x25,7x18,6cm. Garantia:12 meses.		
APARELHO DE SOM	Som portátil com CD player MP3, rádio FM/AM, entrada USB e auxiliar de áudio. Com 4W de Potência RMS. conta com display digital e opera com reforço de graves, além de contar com entrada auxiliar de áudio estéreo que permite reproduzir músicas direto de seu MP3 ou MP4 Player. Reproduz CD, CD-R/RW, MP3, WMA; Entrada USB; Entrada auxiliar de áudio estéreo; Display digital; Rádio AM/FM estéreo; Funções PROGRAM, REPEAT, RANDOM; Modo STANDBY; Antena telescópica; Alça frontal para transporte; Funcionamento AC/DC. Cor branca. Itens inclusos: Cabo de alimentação, manual e certificado de garantia.	un	285,9600
CÂMERA FOTOGRÁFICA	digital Sensor CMOS de 24.2 megapixels e formato DX inigualável para fotografias e vídeos Full HD 1080p verdadeiramente deslumbrantes sob qualquer iluminação. Monitor LCD 3", Cartões de Memória Compatíveis: SD,SDHC Memory Card, Conexões USB, Sensor CMOS, formato DX. Modos de flash: automático, automático com redução de olhos vermelhos, sincronismo lento automático, sincronismo lento automático com redução de olhos vermelhos, flash de preenchimento, redução de olhos vermelhos, sincronismo lento, sincronismo lento com redução de olhos vermelhos, cortina traseira com sincronismo lento, sincroni	un	2.685,6600
TELEFONE SEM FIO	com duas teclas de discagem direta, led no telefone para sinalização, discagem rápida para dez números, tecnologia digital livre de interferência, aviso sonoro e visual quando fora do alcance. Durabilidade da bateria de 09 horas em uso contínuo ou 05 dias sem standby. Garantia de 06 meses	un	112,6300
TV	Smart TV LED Full HD 40 polegadas- Conversor Integrado 2 HDMI 1 USB Wi-Fi integrado- Bivolt 220 , Resolução Full HD 1920x1080p Conversor integrado DTV. Velocidade do painel 120Hz Imagem Recursos de imagem Wide Color Enhancer: Intensifica a tonalidade das cores e torna a experiência ao assistir TV muito mais real e surpreendente; Clear Motion Rate: As mais emocionantes imagens em movimento aparecem com detalhes deslumbrantes; Modo Jogos. Som. Potência dos Alto-falantes 20W(10W+10W). Recursos de áudio DTS Premium Sound; Dolby Digital Plus; DTS Studio Sound.	un	2.199,0000
TELEFONE SEM FIO COM SECRETÁRIA ELETRÔNICA	Identificador de Chamadas tela de fácil leitura de 1.7 polegadas com um visor amplo e colorido, repleto de recursos como: iluminação de fundo do teclado, configurações de privacidade, secretária eletrônica. com até 30 minutos de mensagem na secretária eletrônica, modo silencioso com filtro, tampa traseira texturizada antiderrapante e até 18 horas de conversação. Na cor preta, com identificador de	un	211,0000

	<p>Estado de Santa Catarina MUNICÍPIO DE ÁGUAS FRIAS Departamento de Licitação CNPJ: 95.990.180/0001-02 Rua Sete de Setembro, 512 – Centro Águas Frias – SC, CEP 89.843-000 Fone/Fax (49) 3332-0019</p>
---	---

	chamada, com memória/ registros de 100 nomes e números, com distancia fora da base de ambiente externo de 300 metros e interno 50 metros, duração de bateria fora da base Até 18 horas de conversação		
RÁDIO PORTÁTIL	Reproduz CD/CD-R/RW/MP3; Entradas USB/CARTÃO de memória SD/MMC; Saída para fone de ouvido; Função ID3; Rádio AM/FM estéreo; Funções program/repeat/intro/random; Equalizadores musicais pré-programados; Display digital com backlight azul; Caixas acústicas bass reflex; Antena telescópica; Alça para transporte; Funciona com pilhas ou energia elétrica. Conteúdo da embalagem : rádio, 1 cabo de força, 1 manual de instrução, 1 certificado de garantia de 6 meses. Voltagem Bivolt 220 V	un	296,0000
CAIXA AMPLIFICADORA DE SOM MULTIUSO	140W RMS com microfone. Entrada USB auxiliar e SD. Compatibilidade: Celular, TV, notebook, PC, Microfone, DVD, Guitarra, violão, teclado. Material PP e metal. Conexões: SD, USB Auxiliar. Funcionamento: voltagem bivolt. Peso aproximado: 13kg. Dimensões aproximadas:48,5x34,5x24cm(LxAxP). Itens inclusos: 01 caixa, 01 microfone sem fio. Garantia mínima de 12 meses.	un	1.129,6600
GRAVADOR DE VOZ	digital com 4gb grava em MP3com poderoso built-in microfones estéreo, que elimina a necessidade de um microfone externo.Melhora a qualidade das suas gravações e oferece reprodução rica, mais clara. O painel lcd que mostra sua gravação e reprodução de informações em caracteres grandes e legíveis. luminoso brilhante luz de fundo o lcd garante uma boa visibilidade mesmo em áreas de baixa-iluminado. Grandes botões frontais do gravador de oferece um acesso mais fácil e operação.	un	259,2300
CÂMERA DIGITAL	semiprofissional 16Mp zoom óptico 30x, zoom digital, 4x, cor preta. Monitor display tela LCD de 3.0, com memória expansível por cartões de memória. Cartões compatíveis: SD, SDHC e SDXC. Conexões AV e USB. Com sensor CCD. Modos de flash: auto, flash manula, ligado/desligado; sincronização lenta. Alcance do flash 50cm -5,0 m. Lente grande angular de 24mmCom Bateria recarregável de Lí-on, com microfone imbutido, idioma do menu português. Conteúdo da embalagem:01 câmera digital, 01 tampa da lente, 01 alça para pulso, 01 bateria recarregável, 01 carregador, 01 cartão de memória micro SD 8GB com ada	un	926,2600
TELEFONE SEM FIO 220V	1,90 Ghz base + ramal bivolt . Com memória de 15 chamadas atendidas, 20 chamadas não atendidas. Distância fora da base: 50m em locais fechados e 300m em locais abertos. Duração da bateria com o fone fora da bse: 10h em uso e 100h em stand by. Com opção de rediscagem, agenda com capacidade	un	228,9800

	<p>Estado de Santa Catarina MUNICÍPIO DE ÁGUAS FRIAS Departamento de Licitação CNPJ: 95.990.180/0001-02 Rua Sete de Setembro, 512 – Centro Águas Frias – SC, CEP 89.843-000 Fone/Fax (49) 3332-0019</p>
---	---

	de 70 nomes/números. Com transferência de chamada, com volume de campainha, com timer, idioma do menu português. Conteúdo da embalagem: 02 fones, 01 base, 02 bateria recarregáveis, 01 cabo de tensão 110- 220V e cabo de linha telefônica. Devidamente instalado e Garantia de 12 meses		
CADEIRA , COM ESTRUTURA DE MADEIRA	para sala de reuniões em estrutura em madeira com 04 pés em madeira maciça, com acabamento em pintura poliéster. A assentos e encostos todo estofados, 6 meses de garantia. Encosto levemente curvado para melhor acomodação da coluna. O encosto será todo estofado do assento até a altura total da cadeira sem abertura entre o encosto e o assento. Espuma densidade D-28 no assento, espuma densidade D-28 no encosto. Cor: estrutura :Tabaco (madeira) estofado em couro bege/suede bege . Devidamente montada. Dimensões mínimas de :Altura 95,00 cm, Largura 46,00 cm, Profundidade 55,00 cm	un	303,9900
CADEIRA GIRATÓRIA	Presidente Preta. Função De Ajuste De Altura Do Assento, Possui Sistema Relax, Estrutura: Aço Cromado. Revestimento: Tela Mesh (Net Nylon). Apoio De Cabeça Em Couro Sintético. Encosto Com Estrutura Metálica, Cinta De Apoio Lombar. Braço Em Polipropileno Com Detalhes Em Aço Cromado. Espuma Com Densidade Controlada. Assento Com Madeira Multi-Laminada. Manual De Instrução E Ferramentas Para A Montagem. Conteúdo Da Embalagem: - 1 Cadeira montada Dimensões Aproximadas Do Produto: 60 X 22 X 70 Cm. Devidamente montada e Garantia 06 meses.	un	378,0800
ARQUIVO DE AÇO 4 GAVETAS	ch22 0,75mm longo, trilho telescópico silencioso. Com 04 gavetas com suporte para pastas suspensas, com 04 pés. Gavetas com corrediças. Cor azul. Dimensões 133x46x70cm (AxLxP). Garantia mínima 06 meses.	un	1.449,0000
QUADRO BRANCO	de parede para sala de aula na cor branco medindo 90x120 com espessura de 3 centímetro moldura em alumínio de 3,5 centímetro de largura Composição chapa: fibra de PVC brilhante Suporte para apagador também em alumínio. Devidamente instalado. Garantia de 06 meses	un	325,9900
ARQUIVO DE AÇO COM 4 GAVETAS PARA PASTAS SUSPENSAS -AQ1	longo de 71cm de profundidade na cor cinza , com 04 gavetas trilho telescópico, chapa 24, com capacidade de 35kg cada gaveta. Portas etiquetas: Sim; Deslizamento: Carrinho Telescópico. Garantia mínima de 12 meses	un	1.163,7600
TELA DE PROJEÇÃO COM TRIPÉ	tela branca, 1,50x1,50m, com tripé para telas de projeção 100% alumínio de 4mts. Portátil possibilita fácil armazenamento e regulagem devido a suas articulações. Tela resistente fabricada em vinil na cor branca. Enrolamento automático através de sistema de molas. Superfície de projeção de até 59 polegadas (1,50 metros). Devidamente instalada.	un	619,6600

	<p>Estado de Santa Catarina MUNICÍPIO DE ÁGUAS FRIAS Departamento de Licitação CNPJ: 95.990.180/0001-02 Rua Sete de Setembro, 512 – Centro Águas Frias – SC, CEP 89.843-000 Fone/Fax (49) 3332-0019</p>
---	---

	Garantia de 12 meses		
POLTRONA GIRATÓRIA PRESIDENTE PARA ESCRITÓRIO	com espaldar alto , regulagem de altura do encosto e várias posições de afastamento do encosto, , apóia-braços e relax; com braço SL sincron com regulagem de altura, espuma injetada, revestida em couro ecológico preto, com espuma costurada no revestimento, estrutura preta com relax e travamento em 03 posições no sistema anti pânico e regulagem sincron de altura no encosto separadamente, com pistão a gás e rodízio PU. Garantia mínima de 12 meses . Possui curvatura na parte frontal do assento para evitar o estrangulamento na corrente sanguínea, e curvatura anatômica no encosto de forma à per	un	899,5400
FRAGMENTADORA AUTOMÁTICA	de papel. Corte em Partículas de 4X37mm, com capacidade mínima para 10 Folhas + Cartão + Cd . Com cesto de 20Lts. Botão seguro evita acidentes com crianças ou animais. Botão com 3 posições AUTO / OFF / REV. Sensor automático de presença de papel. Proteção contra superaquecimento do motor. Sensor de presença do cesto (sem o cesto, não funciona). Abertura de entrada: 230mm. Fragmenta 250 folhas por hora. Baixo nível de ruído (<73db). 220V, com sensor. Dimensões aproximadas do produto (cm) - AxLxP 35,3x23,9x42cm. Peso líq. aproximado do produto (kg) 7,5kg Garantia do Fornecedor 6 meses	un	433,9000
APOIO PARA PÉS COM INCLINAÇÃO AJUSTÁVEL	estrutura de suporte da plataforma construída em aço, plataforma em MDF com superfície emborrachado e antiaderente com dimensões regulável e aproximadamente de 10x42x30, dobrável, cor preto. Garantia de 06 meses	un	99,2600
BALANÇA ELETRÔNICA DE PESAGEM	linha comercial, dupla escalada de capacidade 6 kg com sensibilidade de 1g até 3kg e 2g até 6kg, construída em plástico ABS, com prato superior em aço inox 355 mm (L) x 235 mm (P) e com centro rebaixado, para evitar o escoamento de líquidos sobre os displays, dimensões da balança 355 mm (L) x 115 mm (A) x 350 mm (P), Display tipo cristal líquido (LCD) com backlight na cor verde, dimensão dos Dígitos: 6,30 mm (L) x 16 mm (A), adaptador de Parede Multivoltagem, tensão de Entrada de 100 a 240 Vca / 50 - 60 Hz, tensão de Saída 7,7 Vcc, corrente de Saída 1 A, com bateria interna e recarregável a	un	728,2600
ELETRODO PARA MEDIDOR DE PH	blindado uso geral líquido compatível com o Medidor de PH Digital Portátil Mod. PH-1900. Alta qualidade, uso em campo. Especificações: Escala: 0 a 14 pH; Valor ponto zero > 7± 1 pH; Conector: BNC. Dimensões de 105mmx12mm. Garantia de mínima de 06 meses	un	369,7000
GPS PORTÁTIL	Tipo: Resistente à Água Resolução: 160 x 240 Memória Interna de no mínimo : 2GB Sensível ao toque e orientação dupla; legível sob a luz solar. Garantia de 12 meses	un	915,1600

	<p>Estado de Santa Catarina MUNICÍPIO DE ÁGUAS FRIAS Departamento de Licitação CNPJ: 95.990.180/0001-02 Rua Sete de Setembro, 512 – Centro Águas Frias – SC, CEP 89.843-000 Fone/Fax (49) 3332-0019</p>
---	---

CADEIRA DE RODAS	Fabricada em aço carbono com assento/encosto em nylon almofadado, dobrável, apoio para os braços e pés removíveis, rodas traseiras aro 24 com pneus maciços (ou infláveis) e dianteiras aro 06 com pneus maciços, freios bilaterais e aro impulsor bilateral. Largura do Assento: 40 cm . Profundidade do Assento: 43 cm. Altura Encosto: 40 cm Altura do Assento ao Chão: 50 cm. Comprimento Total da Cadeira: 76 cm. Largura Total Aberta: 65 cm. Largura Total Fechada: 33 cm. Altura do Chão à Manopla: 90 cm. Peso da Cadeira: 14 kg. Capacidade Máxima de Peso: 85 kg. Altura do Chão ao AP de Braço: 67	un	615,5000
CADEIRA DE RODAS RECLINÁVEL	modelo conforma tilt reclinável . Profundidade 45cm, encosto 50cm largura 38cm, RT 38 45 50 VT 407, 302, 610, 509 e mesa de atividades inclusa. Construída em liga alumínio aeronáutico temperado; Rolamentos blindados nas quatro rodas, inclusive no eixo vertical do garfo; Eixos de aço reforçado; Pintura epóxi; Estrutura monobloco; Rodas traseiras em nylon com pneu antifuro de 16"; Rodas dianteiras maciças de 7" com garfo de nylon; Sistema de desmontagem rápida "quick release" nas quatro rodas; Freios bilaterais; Sistema modular de assento e encosto em espuma de alta densidade; Apoio de	un	2.776,8700
CADEIRA DE RODAS FABRICADA EM TUBOS DE AÇO CARBONO	para obeso, reforçado com assento e encosto em nylon duplo reforçado com lona, dobrável em "X" tubular duplo reforçado e estabilizado por duas cruzetas de aço carbono maciço bilateral, freios bilaterais zincados, aro impulsor bilateral em nylon com 8 pontos de fixação, apoios para os braços escamoteáveis em nylon injetado, apoios para os pés removíveis e com regulagem de altura em nylon injetado rebatíveis lateralmente, rodas dianteiras aro 6" com pneus maciços fixados com porca travante e com rolamentos blindados duplo no eixo e na roda, rodas traseiras aro 24	un	1.609,5000
FOTOPOLIMERIZADOR	Potência: 1100 mW/cm ² . Comprimento de onda da luz: 420 nm a 480 nm (cor azul). Tempo de fotopolimerização de 10, 20, 40 e 60 segundos. Tensão de operação de 100 - 220V AC, 50-60Hz. Indicador de tempo: Bip sonoro a cada 10 segundos. Bateria: Ion-Lítio capacidade de 2200mAh. Inclinação exclusiva de 25° da peça de mão em relação à ponteira possibilita luminosidade uniforme ao manter a face da ponteira paralela ao dente. Essa angulação facilita o acesso à toda arcada e proporciona uma cura mais eficiente. Total controle e segurança. Ponteira de fibra ótica autoclavável (De série). Giro da ponte	un	911,4200
BOSU MEIA BOLA PARA EXERCÍCIOS	DADOS TÉCNICOS: Material - PVC; Garantia - 03 meses; Material - PVC; Diâmetro da bola - 55cm; Diâmetro da base - 58cm; Peso suportado - 250kg;	un	596,6000

	<p>Estado de Santa Catarina MUNICÍPIO DE ÁGUAS FRIAS Departamento de Licitação CNPJ: 95.990.180/0001-02 Rua Sete de Setembro, 512 – Centro Águas Frias – SC, CEP 89.843-000 Fone/Fax (49) 3332-0019</p>
---	---

	Peso aproximado do produto - 5kg.		
INALADOR DE AR COMPRIMIDO	Garantia: 24 meses; Voltagem: BIVOLT - 220 Vac; Registro na Anvisa: 10355390013; Frequência: 60 Hz; Potência: 1/40 hp; Intensidade sonora (ruído/aprox.): 60 dBA; Taxa de nebulização: 0,40 ml/min; Vazão com micronebulizador acoplado: 8,0 +/- 0,5 L/min; Pressão máxima do aparelho: 50 PSI; Pressão com micronebulizador acoplado: 16,0 +/- 1,0 PSI; Itens inclusos: 01 Aparelho compressor; 02 Elásticos; 01 Manual de instruções; 01 Máscara adulto; 01 Máscara infantil; 01 Conjunto micronebulizador; 01 Extensão (mangueira); 01 Filtro de ar sobressalente; Dimensões e pesos aproximados. Produto: Dimensões	un	252,9900
CORTINAS HOSPITALARES FABRICADAS EM VINYL (PVC)	técnico de alta espessura e intensa resistência a rasgos, com ambas as superfícies lisas e sem textura que inibem o acúmulo de sujeira. Laváveis, antifúngico, antimicrobiano, retardante a chamas. Com costuras reforçadas em toda cortina. Tela colmeia retardante a chamas, antifúngico, e antibacteriana, reforçada nas laterais com vinyl (PVC). Tela triplamente reforçada e viés em PVC . Cortina 4,30m largura . Trilhos em alumínio branco super resistente e silencioso, com todos os acessórios de fixação, ganchos e rodízios, fornecidos em curva "L" sem emendas ou junções , sendo os trilhos em	un	1.123,1900
CORTINAS HOSPITALARES	confeccionadas em vinyl (PVC) técnico de alta espessura e intensa resistência a rasgos, com ambas as superfícies lisas e sem textura que inibem o acúmulo de sujeira. Laváveis, antifúngico, antimicrobiano, retardante a chamas. Com suturas reforçadas em toda cortina. Tela superior colmeia retardante a chamas, antifúngico, e antibacteriana, reforçada nas laterais com vinyl (PVC).Tela triplamente reforçada e viés em PVC. As divisórias em vinil cor verde água com tela cor branca. Cortina 6,80m largura (inteira sem aberturas . Trilhos em alumínio branco super resistente e silencioso, com	un	1.929,2100
CORTINAS HOSPITALARES (DIVISÓRIAS EM VINYL COM TELA COLMÉIA)	confeccionadas em vinyl (PVC) técnico de alta espessura e intensa resistência a rasgos, com ambas as superfícies lisas e sem textura que inibem o acúmulo de sujeira. Laváveis, antifúngico, antimicrobiano, retardante a chamas. Com suturas reforçadas em toda cortina. Tela colmeia retardante a chamas, antifúngico, e antibacteriana, reforçada nas laterais com vinyl (PVC). Tela triplamente reforçada e vies em PVC. As divisórias em vinil cor verde água com tela cor	un	802,4200

ENTREGA DOS MATERIAIS

Nas dependências da Prefeitura Municipal de Águas Frias



RECEBIMENTO

Os materiais só serão recebidos, e considerados devidamente entregues, se aceitos pela unidade receptora, e se estiverem de acordo com o solicitado.

O material estará sujeito à devolução no caso de não atender às especificações, constantes na lista de itens do edital ficando o fornecedor obrigado a entregar um novo Material, com urgência, obedecendo ao prazo máximo de 02 (dois) dias, contados da data de devolução do material.

PAGAMENTO

O pagamento será efetuado pela secretaria do município, após a entrega da nota fiscal, respeitando o prazo de 15.

OBRIGAÇÃO DA DETENTORA DA ATA

A DETENTORA DA ATA tem a obrigação de entregar o material.

A DETENTORA DA ATA que não cumprir com as obrigações assumidas ou com os preceitos legais sofrerá as penalidades, previstas no edital.

CONTRATAÇÃO

No prazo de até 05 (cinco) dias a contar do recebimento da convocação para assinatura do contrato, o licitante deverá contratar com o Município de Águas Frias, SC, o objeto licitado.

CONTROLE E FISCALIZAÇÃO

Ao MUNICÍPIO DE ÁGUAS FRIAS é reservado o direito de exercer a mais ampla e completa fiscalização sobre os materiais, diretamente ou por prepostos designados

Águas Frias – SC, 24/08/2016

DANILO DAGA
PREFEITO

	<p>Estado de Santa Catarina MUNICÍPIO DE ÁGUAS FRIAS Departamento de Licitação CNPJ: 95.990.180/0001-02 Rua Sete de Setembro, 512 – Centro Águas Frias – SC, CEP 89.843-000 Fone/Fax (49) 3332-0019</p>
---	---

ANEXO VI

IMAGENS ILUSTRATIVAS E DESENHOS

Lote I Item 1 - Armário em MDF 02 portas

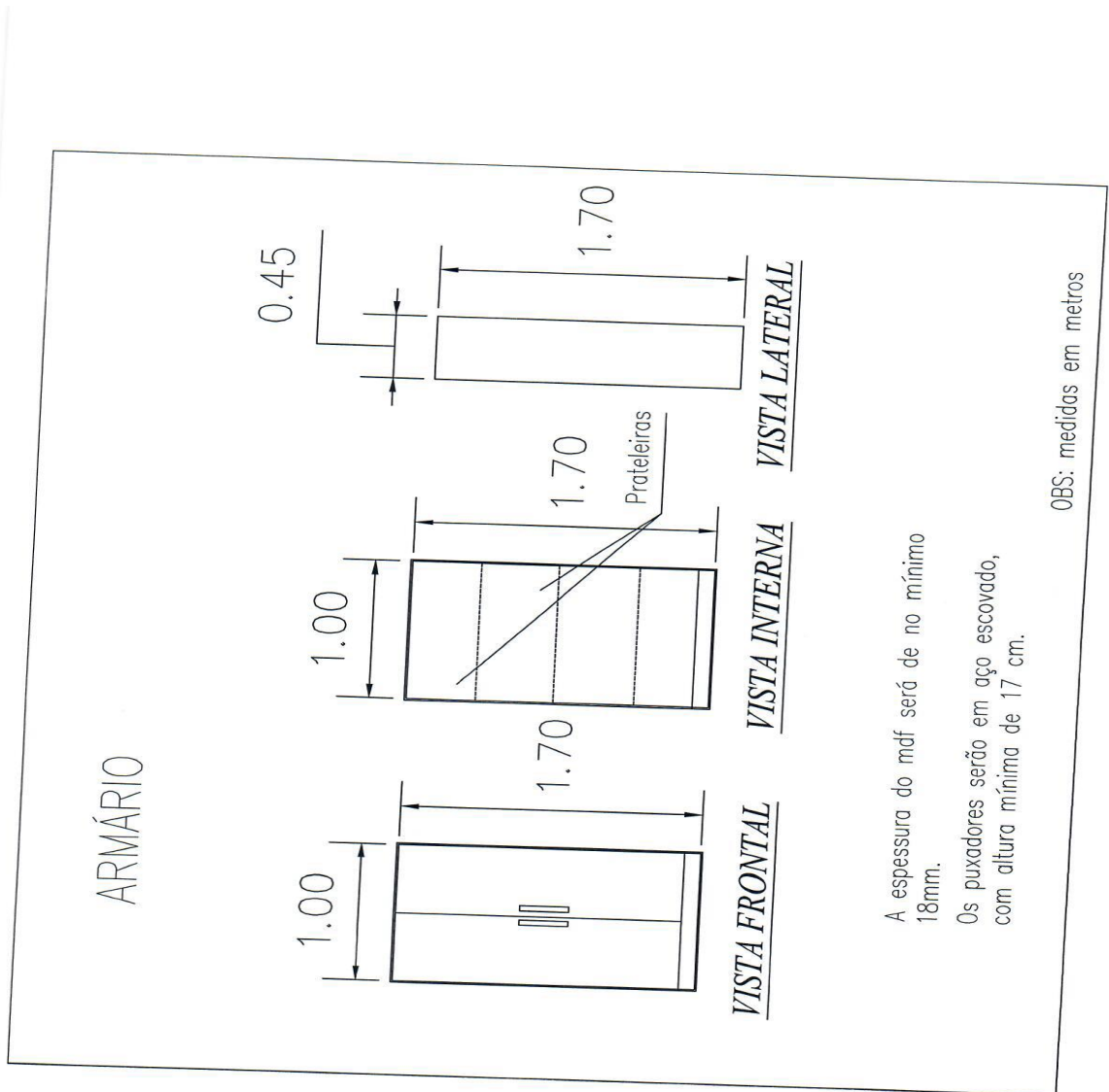

	<p>Estado de Santa Catarina MUNICÍPIO DE ÁGUAS FRIAS Departamento de Licitação CNPJ: 95.990.180/0001-02 Rua Sete de Setembro, 512 – Centro Águas Frias – SC, CEP 89.843-000 Fone/Fax (49) 3332-0019</p>
---	---

Lote 1 item 2 - Balcão dom 02 portas e 04 gavetas



Lote 1 Item 3 - Armário em MDF 04 portas

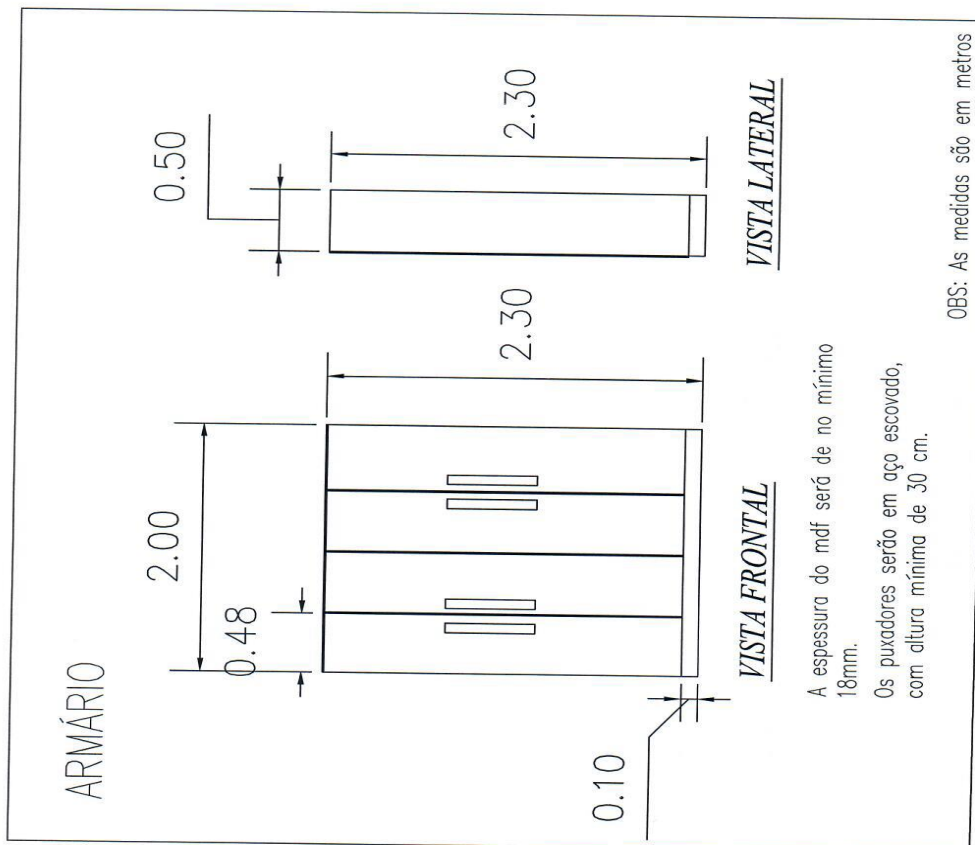

	<p>Estado de Santa Catarina MUNICÍPIO DE ÁGUAS FRIAS Departamento de Licitação CNPJ: 95.990.180/0001-02 Rua Sete de Setembro, 512 – Centro Águas Frias – SC, CEP 89.843-000 Fone/Fax (49) 3332-0019</p>
---	---

Lote I Item 5 - Mesa para escritório em L

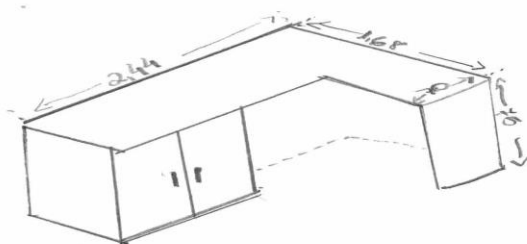

Lote I Item 7 - Gaveteiro móvel



	<p>Estado de Santa Catarina MUNICÍPIO DE ÁGUAS FRIAS Departamento de Licitação CNPJ: 95.990.180/0001-02 Rua Sete de Setembro, 512 – Centro Águas Frias – SC, CEP 89.843-000 Fone/Fax (49) 3332-0019</p>
---	---

Lote I Item 8 Suporte para CPU



Lote I Item 9 - Imagem balcão de recepção emL



	<p>Estado de Santa Catarina MUNICÍPIO DE ÁGUAS FRIAS Departamento de Licitação CNPJ: 95.990.180/0001-02 Rua Sete de Setembro, 512 – Centro Águas Frias – SC, CEP 89.843-000 Fone/Fax (49) 3332-0019</p>
---	---

Lote V Item 1 Cadeira com encosto e assento estofado para sala de reuniões

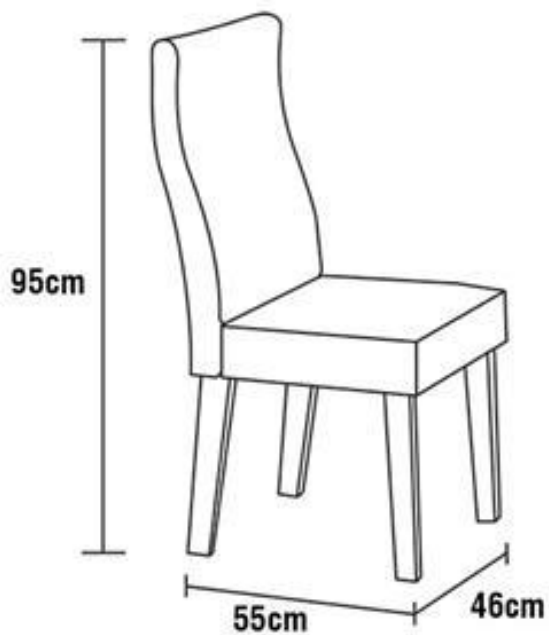

Lote V Item 6 Tela de projeção com tripé

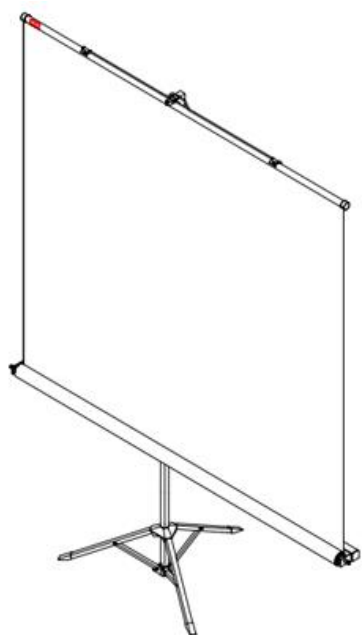

	<p>Estado de Santa Catarina MUNICÍPIO DE ÁGUAS FRIAS Departamento de Licitação CNPJ: 95.990.180/0001-02 Rua Sete de Setembro, 512 – Centro Águas Frias – SC, CEP 89.843-000 Fone/Fax (49) 3332-0019</p>
---	---

Lote V Item 7 - Cadeira giratória presidente



Lote VIII Item 2 - Cadeira de Rodas Reclinável



	<p>Estado de Santa Catarina MUNICÍPIO DE ÁGUAS FRIAS Departamento de Licitação CNPJ: 95.990.180/0001-02 Rua Sete de Setembro, 512 – Centro Águas Frias – SC, CEP 89.843-000 Fone/Fax (49) 3332-0019</p>
---	---

Lote X Item 01 a 03 - Cortinas Hospitalares (imagem ilustrativa)



Lote X Item 1 - Cortinas Hospitalares Fabricadas em Vinyl (PVC)

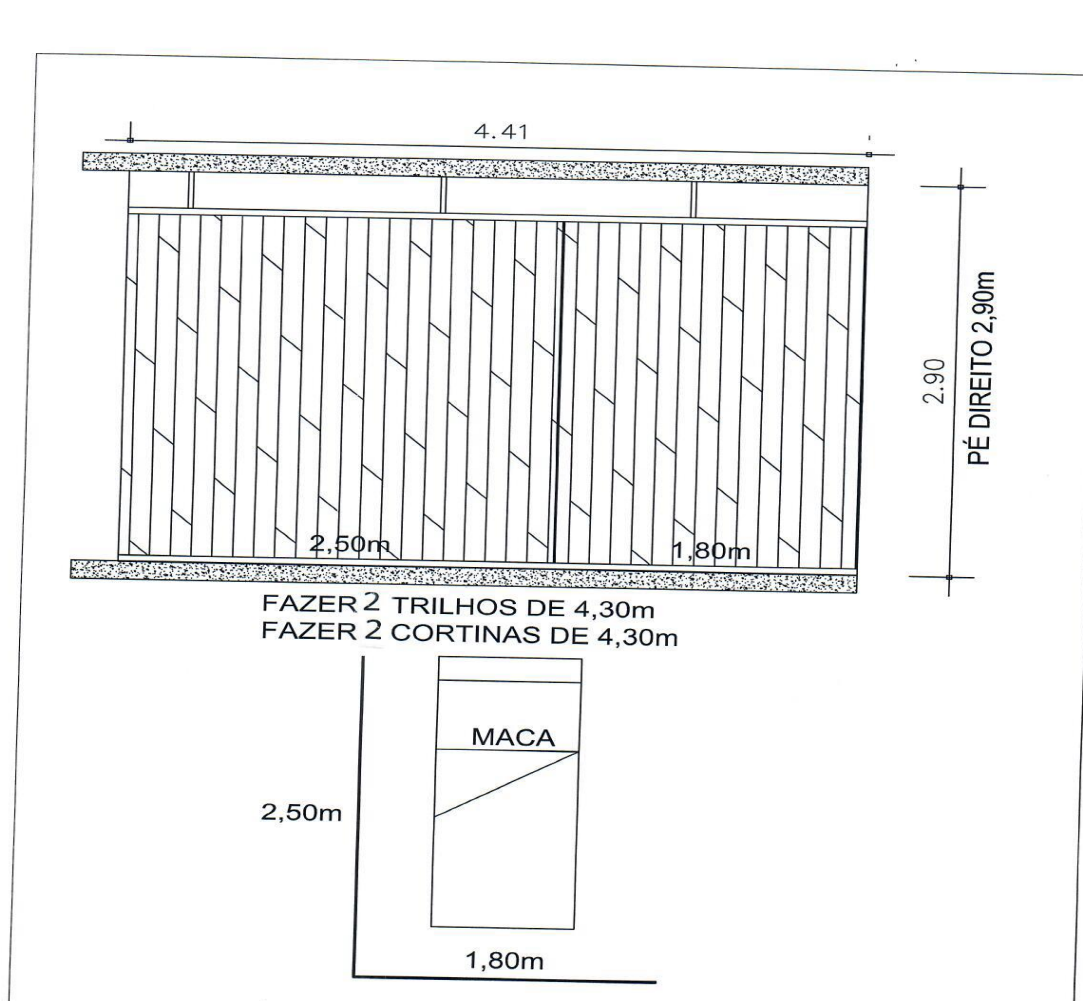

	<p>Estado de Santa Catarina MUNICÍPIO DE ÁGUAS FRIAS Departamento de Licitação CNPJ: 95.990.180/0001-02 Rua Sete de Setembro, 512 – Centro Águas Frias – SC, CEP 89.843-000 Fone/Fax (49) 3332-0019</p>
---	---

Lote X Item 2 - Cortinas Hospitalares

Lote 10 Item 2

Cortina hospitalar 6,80m e trilho 2,50x1,80x2,50m
formato em

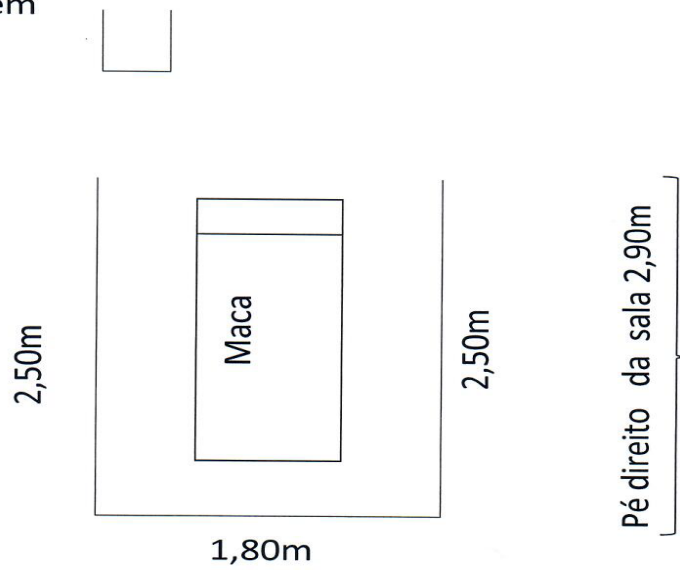

	<p>Estado de Santa Catarina MUNICÍPIO DE ÁGUAS FRIAS Departamento de Licitação CNPJ: 95.990.180/0001-02 Rua Sete de Setembro, 512 – Centro Águas Frias – SC, CEP 89.843-000 Fone/Fax (49) 3332-0019</p>
---	---

Lote X Item 3 - Cortinas Hospitalares (Divisórias em Vinyl com Tela Colmeia)

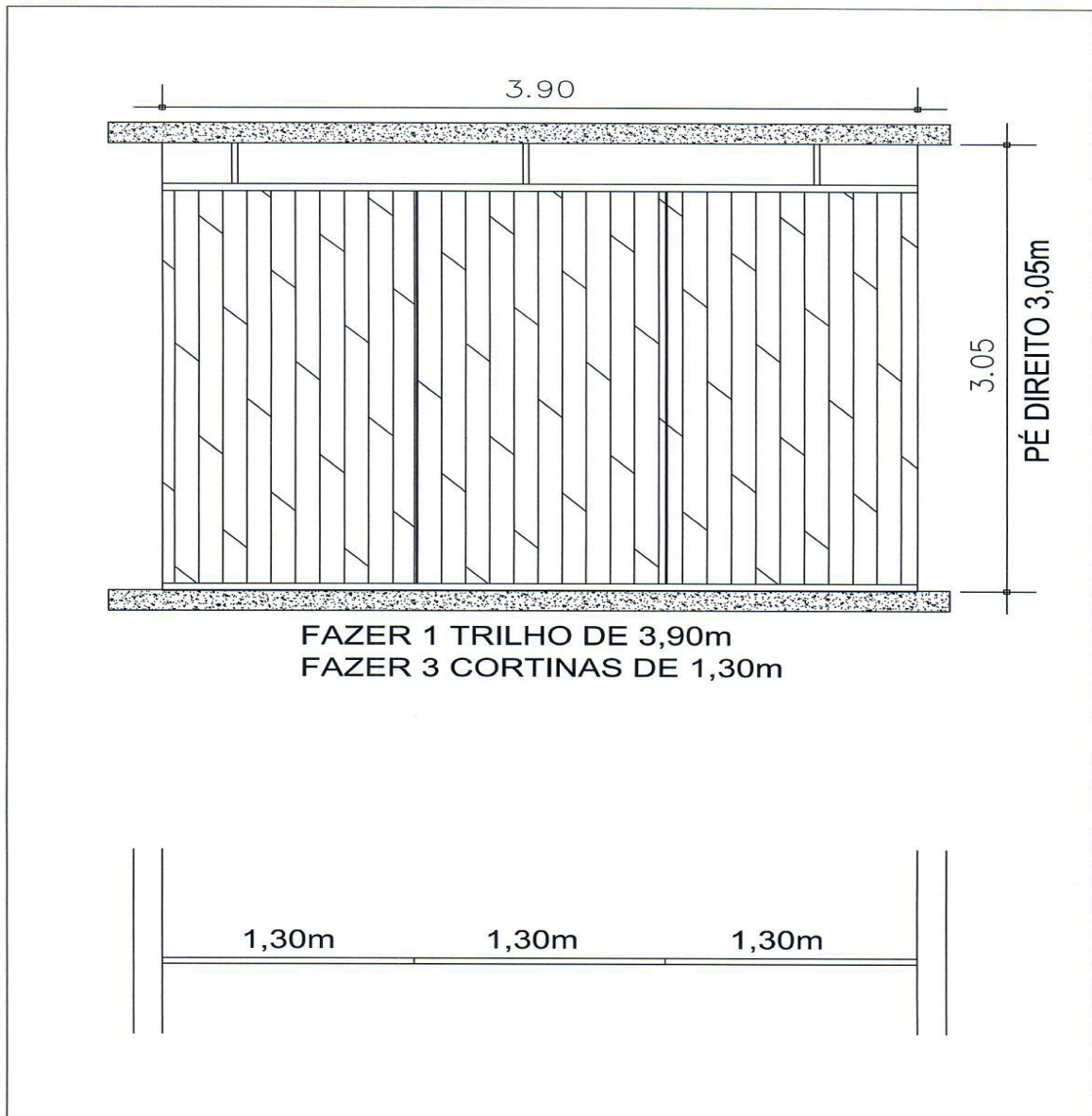

	<p>Estado de Santa Catarina MUNICÍPIO DE ÁGUAS FRIAS Departamento de Licitação CNPJ: 95.990.180/0001-02 Rua Sete de Setembro, 512 – Centro Águas Frias – SC, CEP 89.843-000 Fone/Fax (49) 3332-0019</p>
---	---

ANEXO VII

PRESCRIÇÃO DA CADEIRA DE RODAS RECLINÁVEL



ASSOCIAÇÃO DE PAIS E AMIGOS DOS EXCEPCIONAIS DE PINHALZINHO-SC
Rua: São Salvador, 1258 - Efáciq
CNPJ: 75 437 053/ 0001-73
Registro Federação das APAEs - nº 490
Certificado de Fins Filantrópicos – 44006.004932/97-52

Prescrição de Cadeira de Rodas

Vimos através desta, por meio de solicitação da família, prescrever o encaminhamento de uma cadeira de rodas para nossa aluna Bruna Maier.

A mesma devido ao crescimento anatômico das estruturas osteomusculares esta utilizando uma cadeira de rodas com medidas inadequadas as suas necessidades, sendo que assim poderá apresentar alterações e/ou disfunções anatômicas pelos posicionamentos inadequados, além do desconforto gerado pelas posturas errôneas associadas a possíveis quadros algícos.

Por este motivo, se faz necessária a aquisição desta nova cadeira de rodas, que seja compatível com suas medidas atuais, levando-se em consideração também que a mesma não apresenta deambulação e necessita do uso desta para realizar seus deslocamentos diários.

Assim, nos do setor de reabilitação, frizamos que na Fisioterapia estamos atuando com atividades direcionadas ao quadro biomecânico, também fazendo uso de demais dispositivos para manutenção da postura, salientando ainda o trabalho contínuo da equipe interdisciplinar da Escola Especial Professora Ivone – APAE de Pinhalzinho/SC.

A referida cadeira seria:

Modelo – Conforma Tilt Reclinável

Profundidade – 45cm

Encosto – 50cm

APAE PINHALZINHO-SC
(49) 3366-1279
apaepinhalzinho@yahoo.com.br

	<p>Estado de Santa Catarina MUNICÍPIO DE ÁGUAS FRIAS Departamento de Licitação CNPJ: 95.990.180/0001-02 Rua Sete de Setembro, 512 – Centro Águas Frias – SC, CEP 89.843-000 Fone/Fax (49) 3332-0019</p>
---	---



ASSOCIAÇÃO DE PAIS E AMIGOS DOS EXCEPCIONAIS DE PINHALZINHO-SC

Rua: São Salvador, 1258 - Efacip

CNPJ: 75 437 053/ 0001-73

Registro Federação das APAEs - nº 490

Certificado de Fins Filantrópicos – 44006.004932/97-52

Largura – 38cm

RT 38 45 50 VT 407, 302, 610, 509, + mesa de atividades (acessório).



Imagem ilustrativa

Observação – Se possível solicitar junto à cadeira acessório mesa, como descrito acima. Se houver algum problema como atraso para aquisição da referida cadeira, ultrapassando seis meses, favor solicitar novo encaminhamento/prescrição devido às medidas anatômicas.

Estamos a disposição para esclarecimentos caso este se faça necessário.

Atenciosamente.

Pinhalzinho, 25 de fevereiro de 2016.

Octávio da Rocha
CPF 60142-F

APAE PINHALZINHO-SC
(49) 3366-1279
apaepinhalzinho@yahoo.com.br

AVD - alumínio
48 ou 50